



三菱ルームエアコン

霧ヶ峰

霧ヶ峰REMOTE

取扱説明書



ページリンクでらくらく移動!

「もくじ」から確認したい項目をタップすると、該当するページに移動します。

■ 「もくじ」から確認する

例えば「タイマー」を確認したいときは



「タイマー」を確認して他の説明に移動したいときは

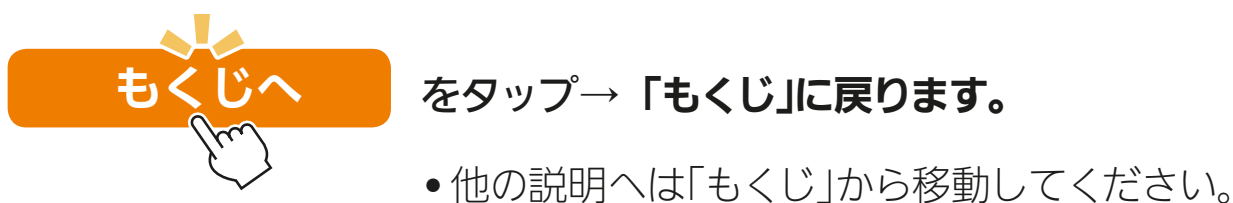

■ 参照して確認する

参照先を確認するときは

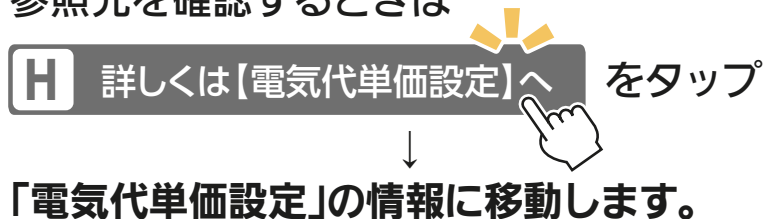

元の場所へ戻って、続きを読みたいときは

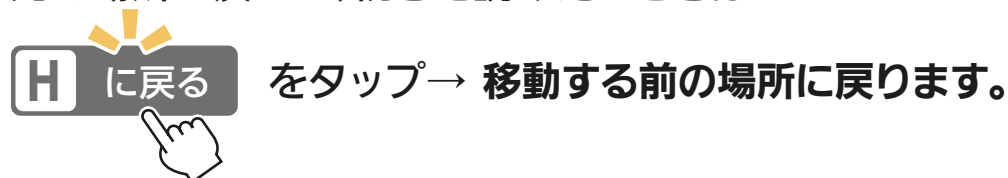

- 参照先から他の説明を確認したいときは、画面を下へスクロールすると **もくじへ** がページの下端に配置してありますので、そちらから「もくじ」にお戻りください。

もくじ

■ 必ずお読みください

安全のために必ずお守りいただくこと

1

ご利用時のお願い

6

無線 LAN 機能一覧表

9

自宅モード / 宅外モード

10

通信回線が途切れたとき

11

■ 無線機能（遠隔操作）の無効について

無線LANモジュール（内蔵）、またはハウジングエアコン（床置形を除く）の場合

12

MAC-900IF、またはハウジングエアコン（床置形）の場合

13

MAC-895IF
の場合

14

MAC-884IF
MAC-886IF
の場合

15

MAC-888IF
の場合

16

■ 各部のなまえ〈無線 LAN アダプター (別売)〉

無線 LAN モジュール (内蔵) タイプは、各エアコンの取扱説明書をご確認ください。

MAC-900IF

17

MAC-895IF

19

MAC-884IF / MAC-886IF

21

MAC-888IF

23

■ 初期設定

はじめに

25

1. アプリをインストールする

30

2. ユーザー情報を登録し、ログインする

31

3. 無線機能を「有効」にする

38

4. 接続方法を選択する

39

5. エアコンをルーターとサーバーに接続する

ルーターに「WPS」機能がある場合

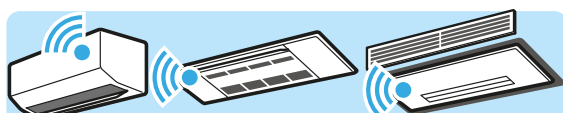

無線 LAN モジュール (内蔵)
およびハウジングエアコン
(床置形以外) はコチラから! **44**



無線 LAN アダプター (別売)
およびハウジングエアコン
(床置形) はコチラから! **50**

ルーターに「WPS」機能がない場合

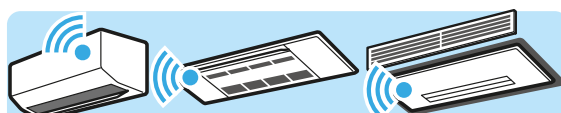

無線 LAN モジュール (内蔵)
およびハウジングエアコン
(床置形以外) コチラから! **57**



無線 LAN アダプター (別売)
およびハウジングエアコン
(床置形) はコチラから! **63**

■ アプリの事前設定

アプリでエアコンを設定する

68

■ アプリの画面について

メニュー画面

76

エアコン一覧画面

78

エアコン操作画面

80

■ アプリの基本的な操作について

運転 / 停止 82

運転モードの変更 83

設定温度 85

設定しつどまたは除湿の強さ 86

風向・風速 87

■ 個別機能の操作について

機能一覧表 88

機能の選択 89

MyMU「emoco」※1 92

タイマー 94

節電設定 ※1 99

室温お知らせ 100

タッチ気流 ※ 1	105
電気代チェック	111
健康	117
換気アシスト・換気アシスト設定 ※ 1	123
位置情報連携	132
運転履歴	140
熱画像管理 ※ 1	141
センサー管理 ※ 1	145
メール設定	146

※ 1 対応のエアコン機種のみ

■ エアコン登録と管理について

エアコン登録	149
--------	-----

● エアコン管理

エアコン管理 150

エアコン名称 152

部屋アイコン 153

宅外操作 154

エアコン製品情報 155

無線 LAN ソフト更新 157

無線 LAN 情報 158

Wi-Fi の再設定 159

エアコン解除 160

■ アプリの情報・管理

アプリ情報 161

お知らせ一覧

163

ユーザー情報

164

■ こんなときは

こんなメッセージが表示されたら

167

故障かな?と思ったら

170

無線設定状態表示

173

無線 LAN アダプターのランプが点滅したら

174

MAC-900IF

175

MAC-895IF

176

MAC-884IF
MAC-886IF

177

MAC-888IF

178

無線 LAN アダプターのお手入れについて

179

■ 仕様について

仕様表



180

必ずお読みください

安全のために必ずお守りいただくこと

無線 LAN 機能をご利用のお客さまは、以下の内容をよくお読みになってから、ご使用ください。

お使いになる人や他の人への危害、財産への損害を未然に防ぐため、必ずお守りいただくことを説明しています。

 警告	誤った取扱いをしたときに、死亡や重傷などの重大な結果に結びつく可能性があるもの。
 注意	誤った取扱いをしたときに、軽傷または家屋・家財などの損害に結びつくもの。

■ “凶記号” の意味は次のとおりです。

 禁止	 ぬれ手禁止	 水ぬれ禁止
 指示を守る	 電源プラグを抜く	

警告



禁止

お客さま自身で分解・改造・修理をしない

● 感電・火災・ケガの原因になります。



ぬれ手禁止

ぬれた手で本製品を扱わない

● 機器の故障や感電・火災の原因になります。



水ぬれ禁止

本体をぬらしたり浴室などで使用しない

● 機器の故障や感電・火災の原因になります。



禁止

心臓ペースメーカーを装着されている方が利用する可能性のある場所では、無線 LAN を使用しない

- ペースメーカーの動作に影響を与えるおそれがあり、事故の原因になります。



禁止

医療用電気機器の近くでは、無線 LAN を使用しない

- 医療用電気機器の誤動作により、事故の原因になります。



禁止

自動ドアや、火災報知器などの自動制御機器の近くでは、無線 LAN を使用しない

- 機器の誤動作により、事故の原因になります。



指示を守る

乳幼児やお身体の不自由な方、高齢者などが在室している場合は、無線 LAN を使用しない

- ご自身で温度調節や停止ができないため、体調悪化・健康障害の原因になります。



販売店に相談

お客さま自身で取付けはしない

- 不備があると、感電・火災・アダプターの落下によるケガの原因になります。
「お買上げの販売店」または「三菱電機修理窓口」にご相談ください。



販売店に相談

本製品を落としたり、ケースやケーブルが破損した場合は、エアコンの電源プラグを抜くか、ブレーカーを切る

- 感電・火災の原因になります。
「お買上げの販売店」または「三菱電機修理窓口」にご相談ください。

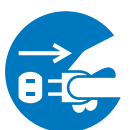

プラグを抜く

異常時(焦げ臭いなど)は、運転を停止してエアコンの電源プラグを抜くか、ブレーカーを切る

- 異常のまま運転を続けると故障や感電・火災などの原因になります。
「お買上げの販売店」または「三菱電機修理窓口」にご相談ください。

注意



幼児の手の届く場所には取り付けない

- ケガの原因になることがあります。



無線 LAN の設定やお手入れのときには、不安定な台に乗らない

- 転倒などケガの原因になることがあります。

より安全にお使いいただくために

ネットワーク製品においては悪意を持った外部からの攻撃（設定温度や運転モードを勝手に変更される等）を回避するために、お客さまのネットワーク環境を再度ご確認ください。

ルーターの設定

1. 無線 LAN の暗号キーは、数字の連番や MAC アドレスなどから推測できる設定を避けて、文字と数字を複合した推測されにくい安全なパスワードを使用してください。
2. 無線 LAN の暗号方式は WEP あるいは Open を使用しないでください。
3. インターネットからの不正アクセスを防止するため、PING 応答を無効に設定するなど、インターネット上での存在が特定されないようにしてください。
4. 管理画面へのログインパスワードは推測されにくいものを使用してください。（ルーターの設定はルーターメーカーにお問い合わせください）
5. 無線 LAN ルーターは外部の人が触れない場所に設置してください。またフリー Wi-Fi™ として提供するなど、不特定の第三者にネットワークを解放しないでください。
6. 製品の URL（IP アドレスやホスト名）を不特定の第三者に知られないようにしてください。

■ **ご自宅でパソコンやタブレット等をご使用の場合、以下をご確認ください。**

1. ウイルス対策ソフトを最新版にアップデートしてください。
2. 信頼できない発信元、出処不明な添付ファイルやハイパーリンクは開かないでください。

■ **アクセスポイントモード (AP モード) をご使用の場合**

- アクセスポイントモードの SSID や KEY を不特定の第三者に知られないようにしてください。

■ **ご使用時のお願い** ■

■ **次の場所で本製品を使用・保管しないでください。**

- 直射日光が当たる場所
- 風通しや換気の悪い場所
- 雨、霧などが直接入り込む場所
- 極端に高温、低温の場所
- ほこりの多い場所

■ **無線 LAN(電波)に関するお願い** ■

■ **無線 LAN と電波法について**

- 本製品で使用する無線 LAN は工事設計認証を取得しているため免許を申請する必要はありません。

■ **本製品で使用する無線 LAN は、2.4GHz 帯域の電波を使用しています。この周波数帯では電子レンジなどの産業・科学・医療用機器のほか、工場の製造ライン等で使用される移動体識別用構内無線局 (免許を要する無線局)、特定小電力無線局 (免許を要しない無線局)、およびアマチュア無線局 (免許を要する無線局) 等が運用されています。(以下、「他の無線局」と略す)**

1. 本製品を使用する前に、近くで「他の無線局」が運用されていないことを確認してください。
2. 万一、「他の無線局」との間に電波干渉が発生した場合は、使用場所を変えるか、機器の運用を停止 (電波の発射を停止) してください。
3. その他、電波干渉の事例が発生し、お困りのことが起きた場合には、「お買上げの販売店」にご相談ください。

- 本製品と電子レンジなどの電波を放射する機器との距離が近すぎると、データ通信速度が低下したり、通信が切れる場合があります。また、コードレス電話機の通話にノイズが入ったり、発信・着信が正しく動作しない場合があります。このような場合は、お互いを1m以上離してお使いください。
- 無線 LAN は電波による送受信を行うため、盗聴や不正アクセスを受けるおそれがあります。無線 LAN をご使用になるときは、その危険性を十分にご理解いただいたうえで、しっかりとセキュリティ設定を行ってください。無線 LAN のセキュリティにおいて、WEP には対応していません。2.4GHz 帯域の「IEEE802.11b/g/n」に対応したルーターにて、「WPA2™-PSK (AES)」を使用してください。
- 本製品は、電気通信事業者（移動通信会社、固定通信会社、インターネットプロバイダ等）の通信回線（公衆無線 LAN を含む）に直接接続することができません。本製品をインターネットに接続する場合は、必ずルーター等を経由して接続してください。
- 下記の行為は電波法で禁止されています。
 - 無線装置を分解・改造する。
 - 本体に貼り付けのシールや適合表示を消す、またははがす。

ご利用時のお願い

「霧ヶ峰 REMOTE」ご利用時のお願い

- エアコンが見えない位置から操作するときは、エアコンやその周辺、お部屋にいる人の状態などを事前に十分確認してから操作してください。宅外モードの場合、設定から運転に反映されるまで最大5分程度かかります。
- エアコンのあるお部屋に人がいることがわかっている場合はエアコンが見えない位置から操作することを事前に知らせておいてください。
- 小さなお子さまが誤って操作しないように、保護者の方が管理のもとご使用ください。
- ご使用の前にエアコンに異常がないか確認してください。以下の状態のときは、スマートフォンで操作できなくなります。
 - 遠隔操作が無効になっているとき
 - 停電やブレーカーが切れているなどで、機器やルーター（無線LANアクセスポイント）に通電されていないとき
 - ルーターの異常時や通信圏外するとき
 - インターネット回線や公衆回線に問題があるとき
 - クラウドサーバーのメンテナンス時や障害発生時
- 窓や戸を開けっぱなしなど、高温状態で長時間運転すると、室内機に露が付き、滴下して家財などをぬらし、汚損の原因になることがあります。エアコンが見えない位置から操作するときは、お部屋の状態を事前に確認してください。
- 外気温度やお部屋の環境によっては、設定した温度・しつどにならないことがあります。定期的に運転状態を確認してください。
- 障害物や電子レンジなどの電波干渉により、通信状態が悪い場合は操作内容が反映されないことがあります。定期的に運転状態を確認してください。
- 「霧ヶ峰 REMOTE」アプリは、常に最新のバージョンでご使用ください。

- スマートフォンの OS をアップデートすると、「霧ヶ峰 REMOTE」アプリが使用できなくなることがあります。
- スマートフォンで操作した内容は、リモコン表示部に反映されません。また、リモコンで設定した内容が変更されることがあります。
- スマートフォンからエアコンの運転内容を変更したあとは、最大 15 分間、他のスマートフォンからエアコンを操作できません。
- スマートフォンアプリによる誤操作防止のため、画面ロック機能の使用をおすすめします。
- 付属のリモコン、当社指定の通信・操作機器以外は使用しないでください。
- ワイヤードリモコンなどの集中管理機器との併用はできません。
※一部機種では併用可能ですが、集中管理機器の機能によりスマートフォンからの操作が反映されない場合があります。
- エアコンの廃棄や使用者を変更するときは、必ずスマートフォンによる機器登録の解除と遠隔操作の無効化を行ってください。
- 他の室内機で使用していた無線 LAN アダプターを別の室内機で使用して初期設定をするときは、無線機能を無効 (リセット) しておく必要があります。
- 宅外から操作可能なコントローラーでは、次の場合、エアコンが停止することがあります。
回線 (インターネットなど) を経由してアプリでエアコンを操作した場合、接続が切れた状態が 24 時間続くと安全のためにエアコンは運転を停止します。

お知らせ

- **本取扱説明書上の画像はイメージです**
 - お使いのスマートフォンによっては、表示が異なることがあります。
- **外部連携サービス (音声操作) は、MAC-888IF、MAC-884IF、MAC-886IF には対応していませんので、ご注意ください。**
- **本製品のソフトウェアはオープンソースソフトウェアが含まれています。**

「霧ヶ峰 REMOTE」アプリから確認できます。

詳しくは、本取扱説明書の「**■アプリの情報・管理**」→「**アプリ情報**」→「**アプリライセンス情報**」を参考にご確認ください。

商標、ライセンス情報について

商標について

- Android および Google、Google Home、Google Nest、Google Play、Google アシスタントは、Google LLC の商標です。
- iPhone は、米国およびその他の国で登録された Apple Inc. の商標です。
- iOS は、米国およびその他の国における Cisco Systems, Inc. およびその関連会社の商標です。iOS は、Apple Inc. の OS 名称であり、ライセンス許諾を受けて使用されています。
- App Store は、米国およびその他の国で登録された Apple Inc. のサービスマークです。
- Wi-Fi、Wi-Fi Protected Setup、WPA2 は、Wi-Fi Alliance の商標です。
- AOSS は、株式会社バッファローの商標です。
- らくらく無線スタートは、NEC プラットフォームズ株式会社の登録商標です。
- Amazon、Echo、Alexa は、Amazon.com, Inc またはその関連会社の商標です。
- QR コードは、株式会社デンソーウェーブの登録商標です。

その他、記載されている会社名、商品名は各社の商標または登録商標です。

ライセンスについて

- 本アプリにはオープンソースソフトウェアが含まれています。本アプリから確認できます。

もくじへ

無線 LAN 機能一覧表

各タイプにより対応が異なります。下表を参考にご使用ください。

○：対応 －：非対応

機能	無線 LAN モジュール (内蔵) タイプ ^{※1}	ハウジング エアコン	無線 LAN アダプター (別売) タイプ		
			MAC-900IF ^{※1}	MAC-895IF	・MAC-884IF ・MAC-886IF ・MAC-888IF
霧ヶ峰 REMOTE	○	○	○	○	○
スマートスピーカー ^{※2}	○	○	○	○	－
HEMS	○	○	○	－	－
WPS 接続	○	○	○	○	○
アクセスポイント モード接続 ^{※3}	○	○	○	○	－

※1 「霧ヶ峰 REMOTE」と HEMS のアプリは同時に使用しないでください。各種操作結果については、確実に実施されているかスマートフォンなどをご確認ください。操作された機器の状態によっては操作が反映されない場合があります。

※2 Amazon Alexa 対応端末 (Amazon Echo シリーズ)、Google アシスタント™ 対応端末 (Google Home™ シリーズ、Google Nest™ シリーズ) に対応。

※3 WPS 接続を使用できない場合に、スマートフォンを使用して無線 LAN アクセスポイントと接続可能です。

もくじへ

自宅モード／宅外モード

■ 自宅モードの場合

エアコンとスマートフォンが同じルーターを使用して通信している状態です。

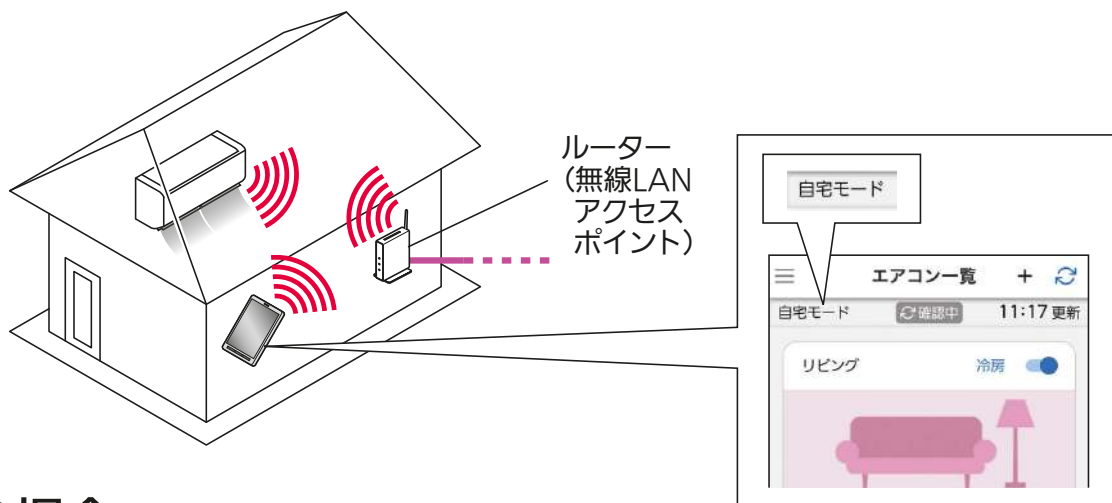

■ 宅外モードの場合

スマートフォンが公衆回線を使用して通信している状態です。

※家の中にも、公衆回線や、エアコンを接続していない別のルーターと通信している場合は、宅外モードになります。

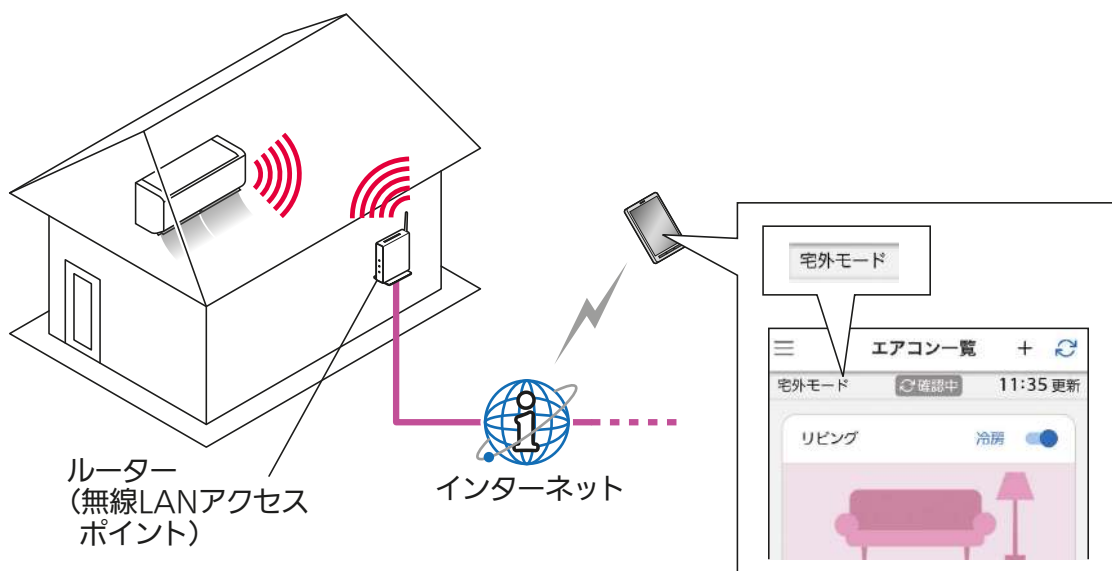

おしらせ

- 自宅モード／宅外モードは自動で切り替わります。
- 宅外モードの場合、設定から運転に反映されるまでに最大5分程度かかります。

もくじへ

通信回線が途切れたとき

「宅外モード」で運転を開始した場合、約24時間エアコンとサーバーの通信回線が途切れた状態が続くと、エアコンは自動的に停止します。
※外部連携サービス（音声操作）で操作をした場合も同様に停止します。

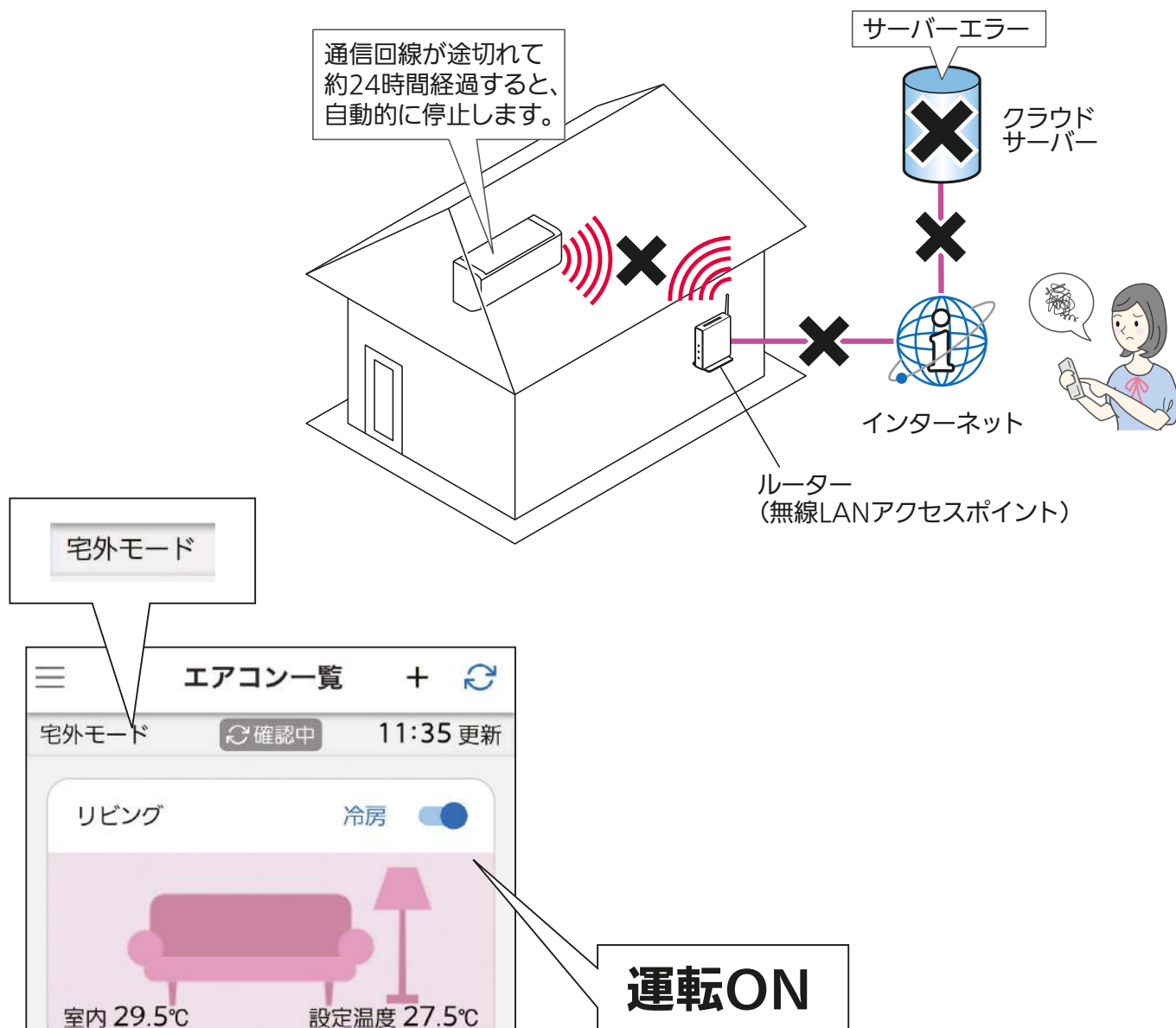

お知らせ

リモコンで操作した場合や、「自宅モード」で運転の開始や操作を行った場合は、通信回線が途切れていても停止しません。

もくじへ

無線機能（遠隔操作）の無効について

無線LANモジュール(内蔵)、またはハウジングエアコン（床置形を除く）の場合

リモコンを使用して遠隔操作を無効にすることができます。

リモコンの **停止** を約 5 秒間長押しします。



※リモコンはエアコンの機種により異なります。詳しくは各エアコンの取扱説明書をご確認ください。

お願い

一度無効にした後、遠隔操作を有効にするには、エアコンの取扱説明書をご確認ください。

もくじへ

MAC-900IF、またはハウジングエアコン (床置形) の場合

- 1 無線 LAN アダプター本体の「RESET」ボタンを、先の細いもので「MODE」「UNIT」ランプが点灯するまで約 15 秒間押し、遠隔操作を無効にできます。

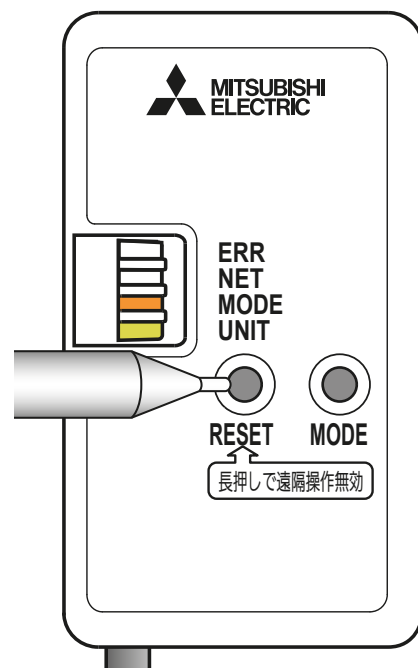

- 2 「RESET」ボタンを離した後、一度すべてのランプが消灯し「UNIT」ランプが点灯します。

お願い

一度無効にした後、遠隔操作を有効にするには、再度ルーター（無線 LAN アクセスポイント）との接続を行ってください。また、スマートフォンのアプリ「霧ヶ峰 REMOTE」で宅外操作を「有効」に設定してください。

詳しくは、本書の「■エアコン登録と管理」→「●エアコン管理」→「宅外操作」をご確認ください。

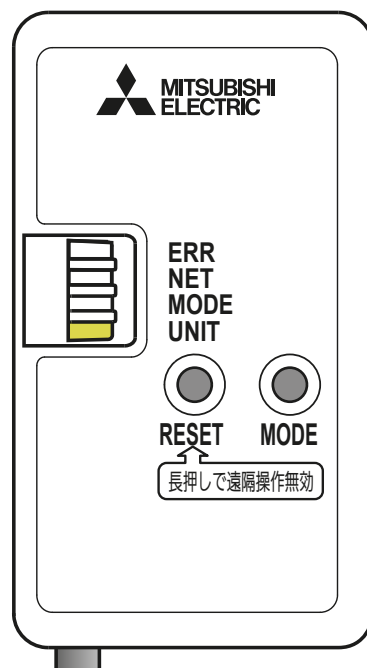

もくじへ

MAC-895IF の場合

- 1 無線 LAN アダプター本体の「RESET」ボタンを、先の細いもので「MODE」「UNIT」ランプが点灯するまで約 15 秒間押し、遠隔操作を無効にできます。

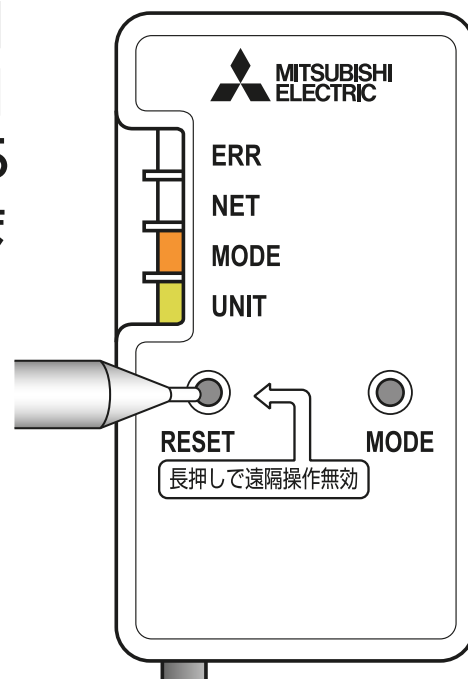

- 2 「RESET」ボタンを離した後、一度すべてのランプが消灯し「UNIT」ランプが点灯します。

お願い

一度無効にした後、遠隔操作を有効にするには、再度ルーター（無線 LAN アクセスポイント）との接続を行ってください。

また、スマートフォンのアプリ「霧ヶ峰 REMOTE」で宅外操作を「有効」に設定してください。

詳しくは、本書の「■エアコン登録と管理」→「●エアコン管理」→「宅外操作」をご確認ください。

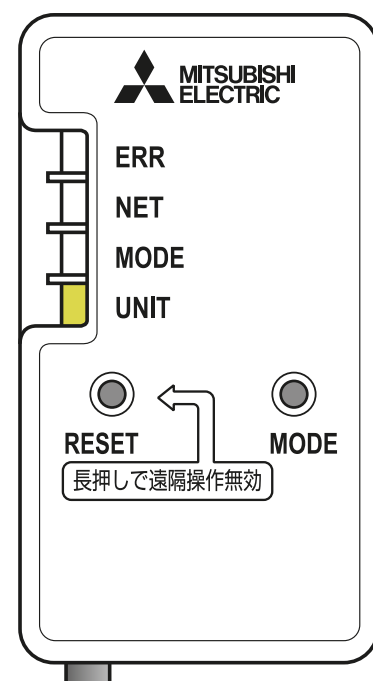

もくじへ

MAC-884IF/MAC-886IF の場合

- 1 無線 LAN アダプター本体の「RESET」ボタンを、先の細いもので約 15 秒間押し、遠隔操作を無効にできます。

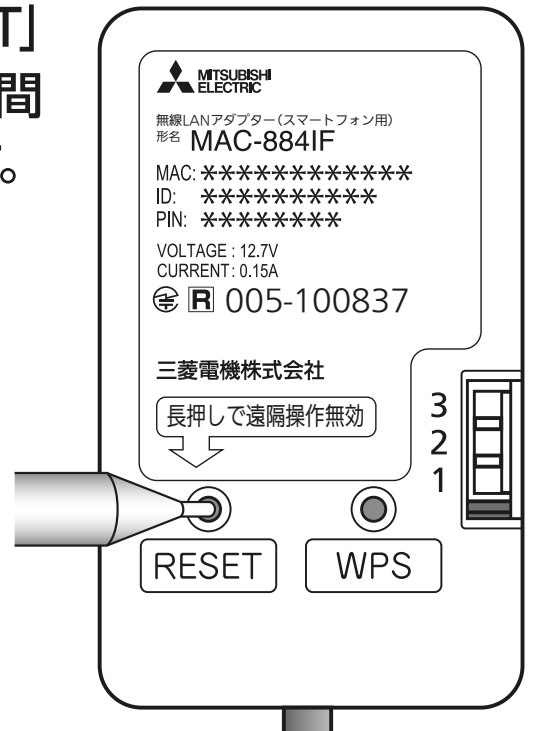

- 2 「RESET」ボタンを離した後、ランプ 1、ランプ 2、ランプ 3 が点滅します。

お願い

一度無効にした後、遠隔操作を有効にするには、再度ルーター（無線 LAN アクセスポイント）との接続を行ってください。

また、スマートフォンのアプリ「霧ヶ峰 REMOTE」で宅外操作を「有効」に設定してください。

詳しくは、本書の「■エアコン登録と管理」→「●エアコン管理」→「宅外操作」をご確認ください。

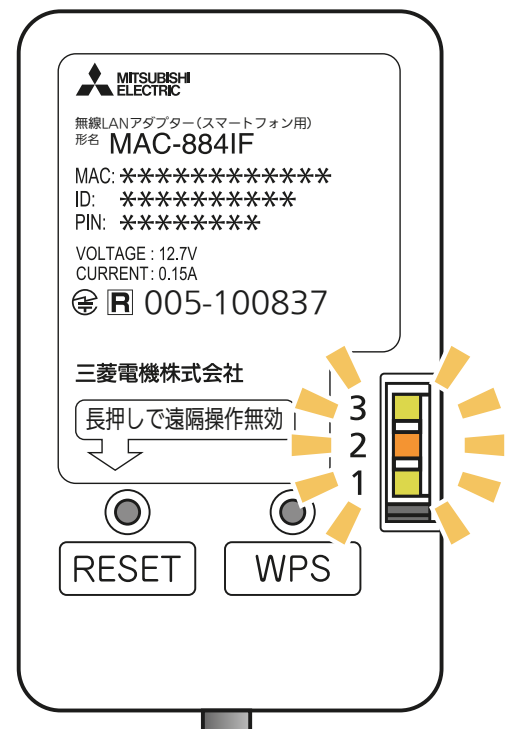

もくじへ

MAC-888IF の場合

- 1 無線 LAN アダプター本体の「RESET」ボタンを、先の細いもので約 15 秒間押し、遠隔操作を無効にできます。

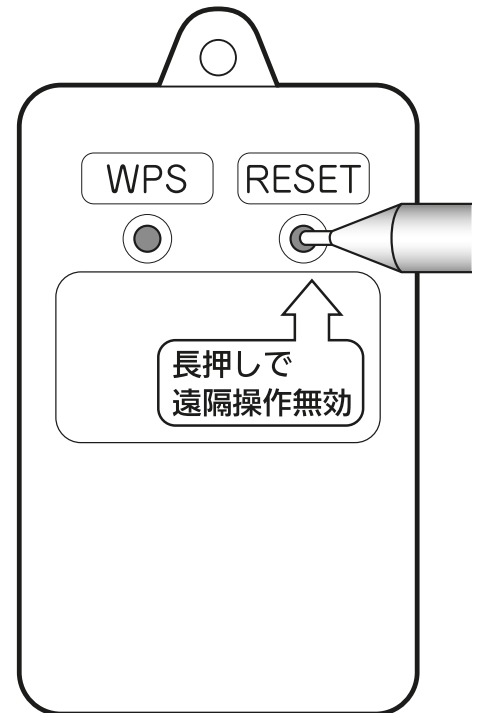

- 2 「RESET」ボタンを離した後、ランプ 1、ランプ 2、ランプ 3 が点滅します。

お願い

一度無効にした後、遠隔操作を有効にするには、再度ルーター（無線 LAN アクセスポイント）との接続を行ってください。

また、スマートフォンのアプリ「霧ヶ峰 REMOTE」で宅外操作を「有効」に設定してください。

詳しくは、本書の「■エアコン登録と管理」→「●エアコン管理」→「宅外操作」をご確認ください。

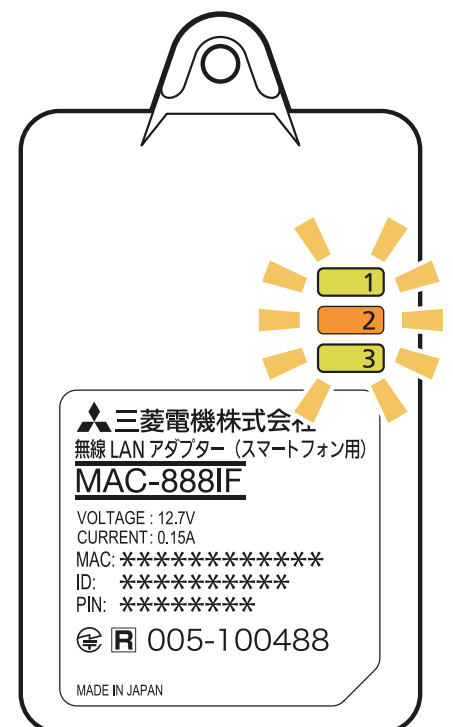

もくじへ

MAC-900IF

■ 「ERR」ランプ
(オレンジ)
異常時に点灯します。

■ 「NET」ランプ(緑)
サーバーとの通信時に
点灯します。

■ 「MODE」ランプ
(オレンジ)
初期設定時や、アクセス
ポイントモードの時に点
灯します。

■ 「UNIT」ランプ(緑)
エアコン本体との通信時
に点灯します。

■ 「RESET」ボタン
約2秒間押すと、無線LANアダプターを再起動します。
約15秒間押すと、遠隔操作が無効になり、初期化されます。

■ 「MODE」ボタン
設定モードを選択します。
ルーター(無線LANアクセスポイント)と接続するときに使
用します。
アクセスポイントモードに設定するときに使用します。

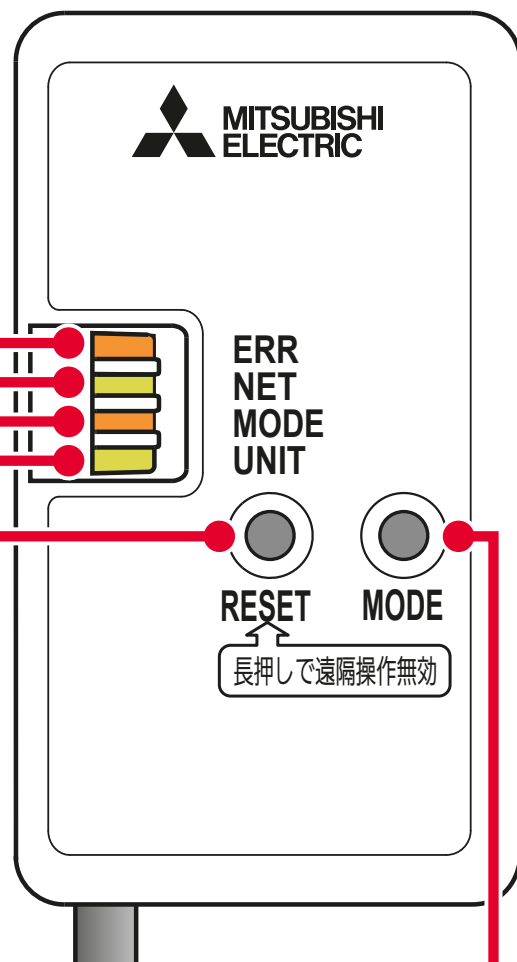

- MAC番号
- ID(シリアル番号)
- SSID(「ME-」のあとに
英数字10桁)
- KEY

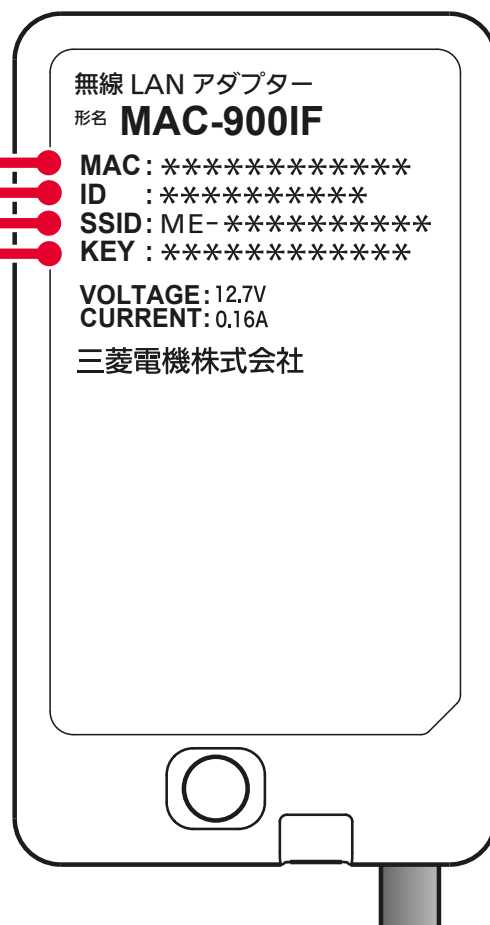

もくじへ

MAC-895IF

■ 「ERR」ランプ
(オレンジ)
異常時に点灯します。

■ 「NET」ランプ(緑)
サーバーとの通信時に
点灯します。

■ 「MODE」ランプ
(オレンジ)
初期設定時や、アクセス
ポイントモードの時に点
灯します。

■ 「UNIT」ランプ(緑)
エアコン本体との通信時
に点灯します。

■ 「RESET」ボタン
約2秒間押すと、無線LANアダプターを再起動します。
約15秒間押すと、遠隔操作が無効になり、初期化されます。

■ 「MODE」ボタン
設定モードを選択します。
ルーター(無線LANアクセスポイント)と接続するときに使
用します。
アクセスポイントモードに設定するときに使用します。

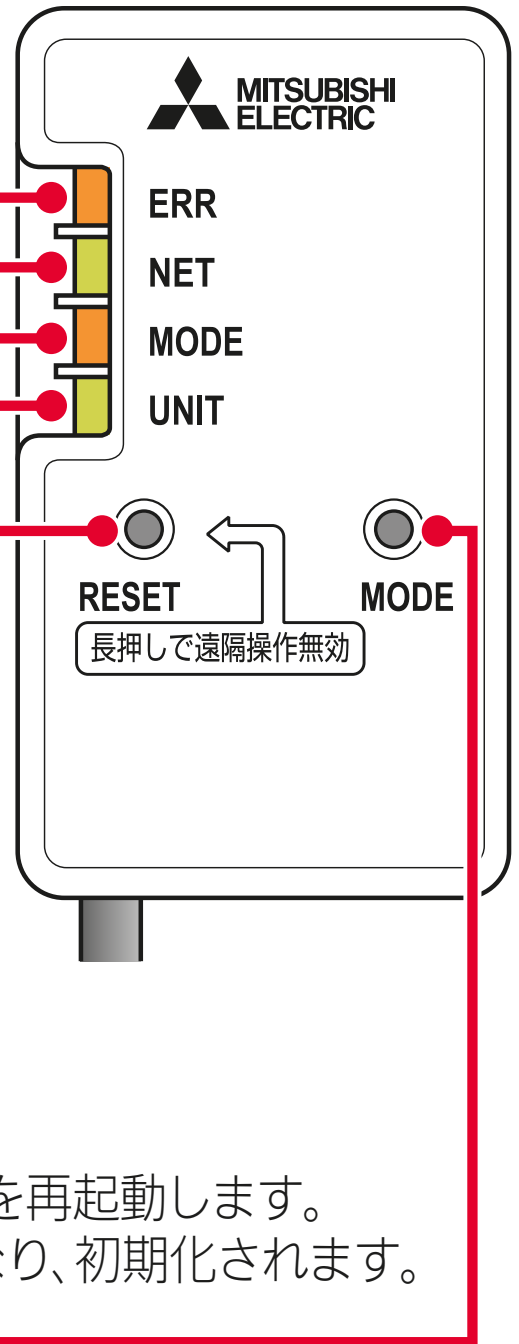

■ MAC番号

■ ID(シリアル番号)

■ SSID(「ME-」のあとに
英数字10桁)

■ KEY



[もくじへ](#)

MAC-884IF/MAC-886IF

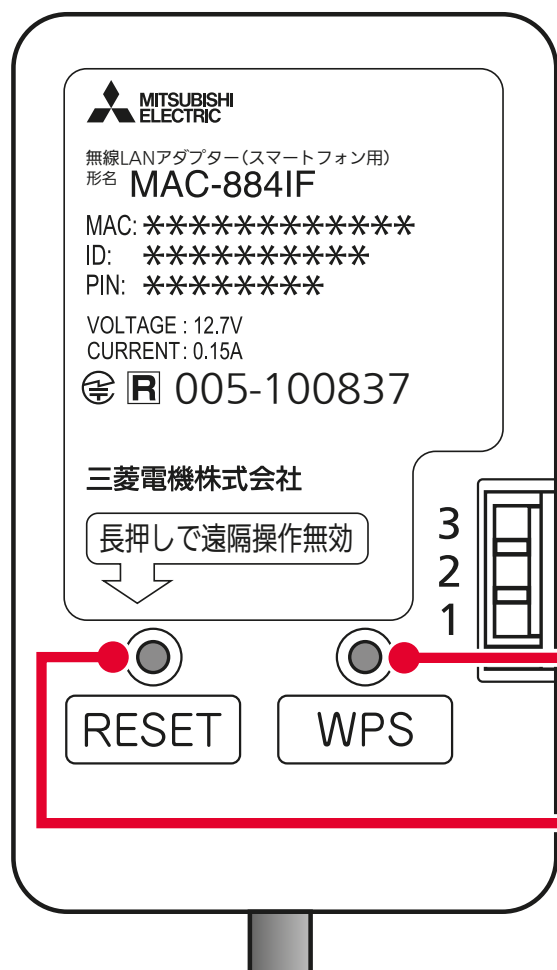

■「WPS」ボタン

ルーター(無線LANアクセスポイント)と接続するときに使用します。

■「RESET」ボタン

約2秒間押すと、無線LANアダプターを再起動します。
約15秒間押すと、遠隔操作が無効になり、初期化されます。

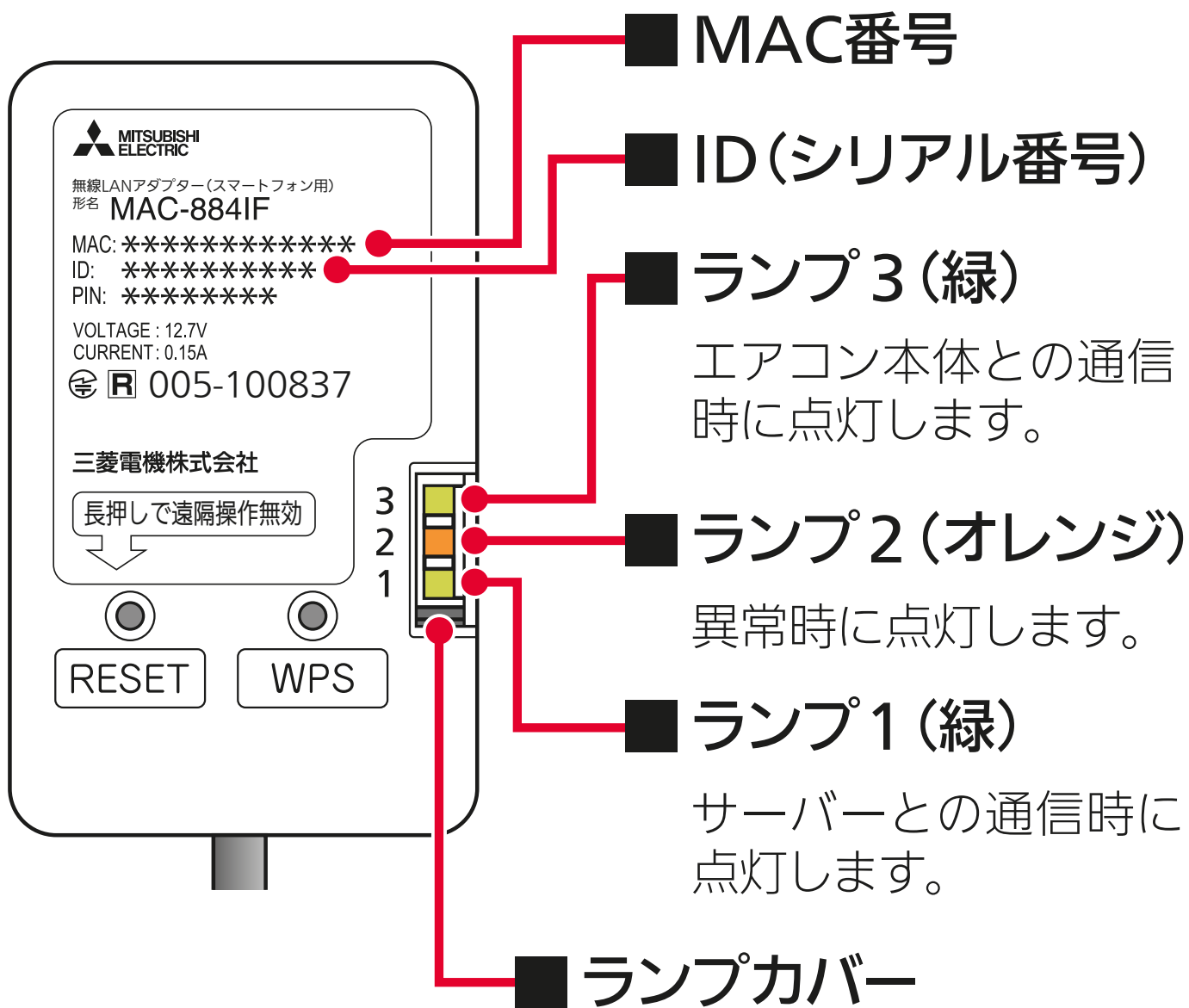

ランプカバーは閉めることができます。
 ※出荷時は、開いています。

もくじへ

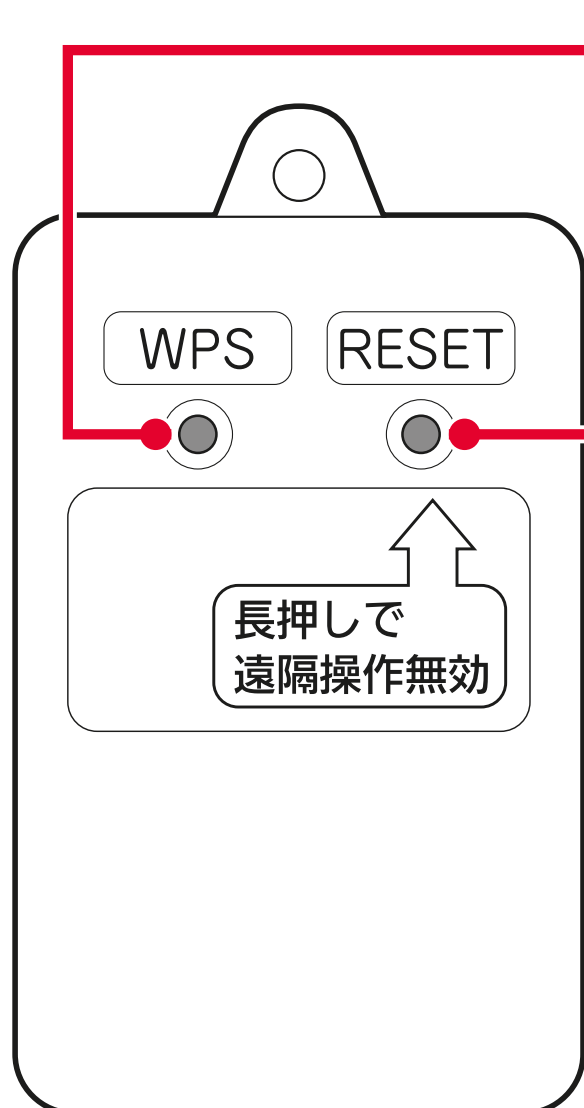

■「WPS」ボタン

ルーター(無線LANアクセスポイント)と接続するときに使用します。

■「RESET」ボタン

約2秒間押すと、無線LANアダプターを再起動します。

約15秒間長押しすると、遠隔操作が無効になり、初期化されます。

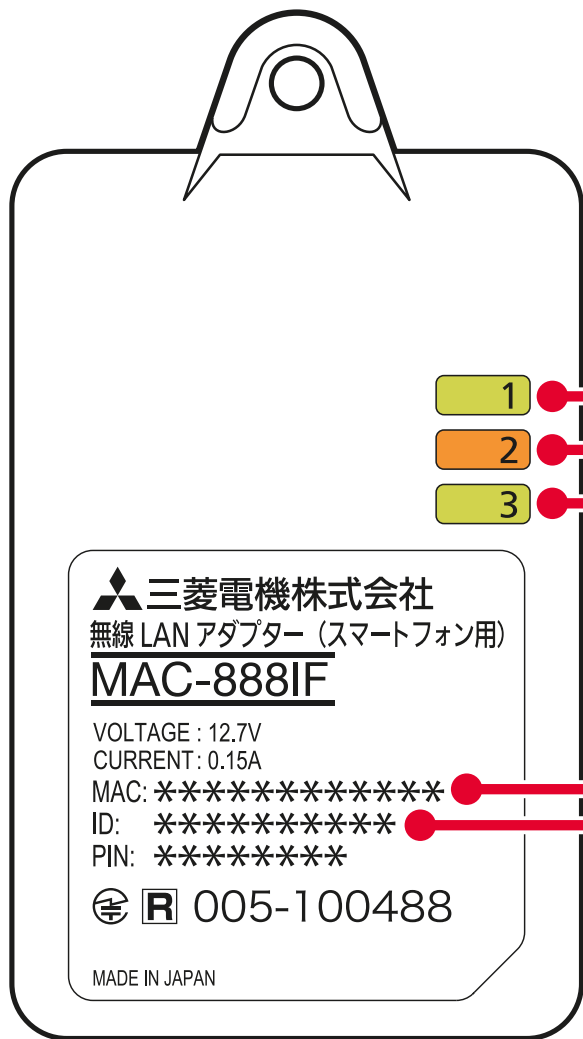

■ ランプ1 (緑)

サーバーとの通信時に点灯します。

■ ランプ2 (オレンジ)

異常時に点灯します。

■ ランプ3 (緑)

エアコン本体との通信時に点灯します。

■ MAC番号

■ ID (シリアル番号)

もくじへ

初期設定

はじめに

「霧ヶ峰 REMOTE」アプリを使用すると、外出先からもエアコンの停止／運転などの遠隔操作ができます。

■ システムの概要

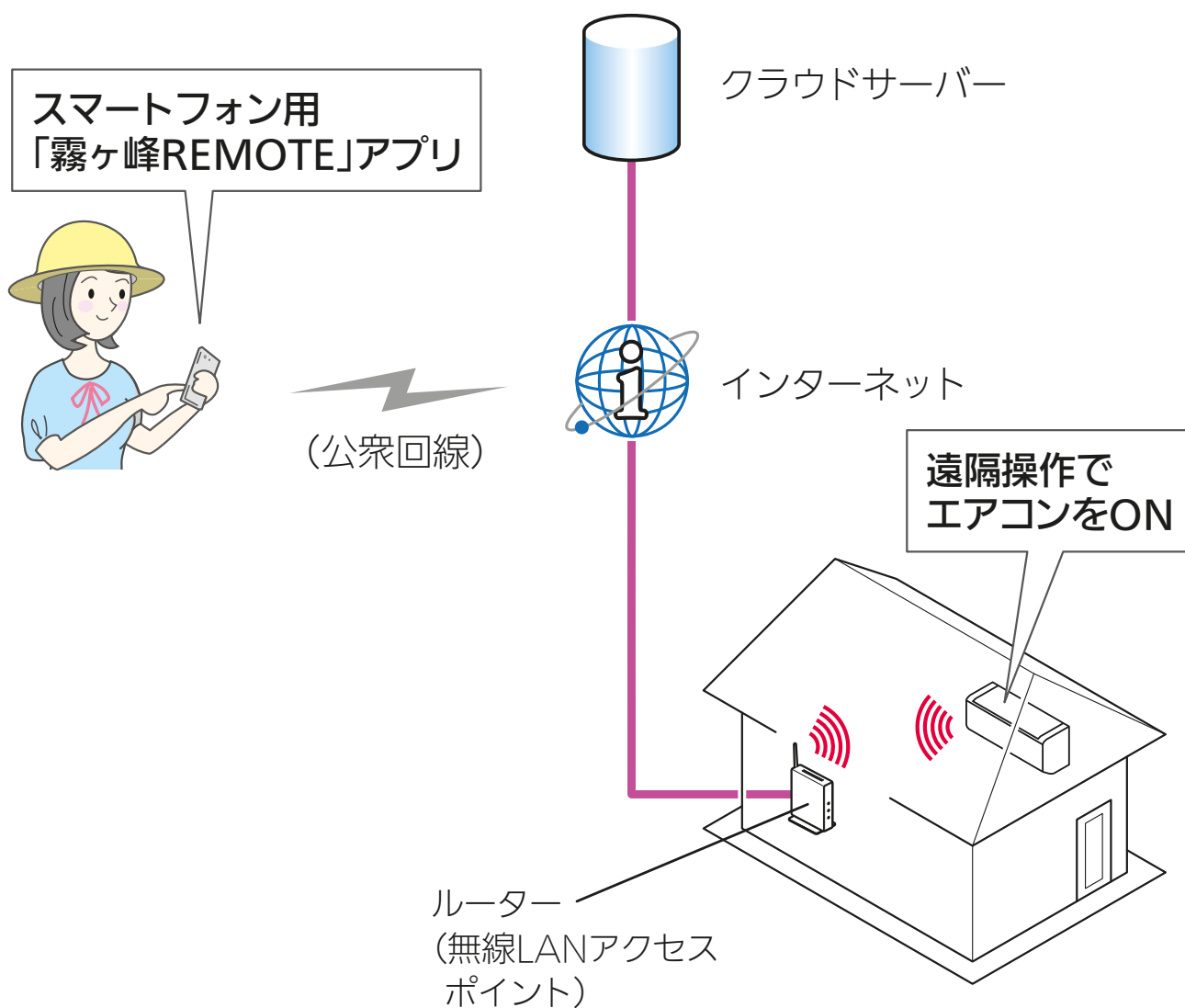

■ ご用意いただくもの

アプリを使用するために、以下のものや環境をご用意ください。

無線 LAN モジュール（内蔵）のエアコン

または

無線 LAN に対応したエアコンと無線 LAN アダプター（別売）

- ・無線 LAN アダプターは、以下の機種が対応しています。
MAC-900IF MAC-895IF MAC-884IF MAC-886IF MAC-888IF

※無線 LAN アダプターは、エアコン1台につき1つ必要です。
無線 LAN アダプターはエアコンへの取付けが必要です。
「お買い上げの販売店」へご依頼ください。

スマートフォン

対応 OS

- ・Android™ 8 以上
- ・iOS 14 以上

最新のバージョンでは、正しい表示や動作ができない場合があります。

インターネット回線

- ・FTTH（光ファイバー）
- ・CATV（ケーブルTV）

などの、常時接続が可能なブロードバンド。

および、上記などの回線で、IPv4 または IPv6 を用いた IPv4 アドレスを付与されるインターネット環境であること。

☑ ルーター (無線 LAN アクセスポイント)

- ご使用のルーターに「WPS^{※1}」(自動接続機能)があるかないかをご確認ください。
- 自動接続機能を有するルーター(無線LANアクセスポイント)では、「WPS」の名称は「AOSS[®]」や「らくらく無線スタート」などの場合があります。わからないときは、ルーターに付属する取扱説明書などを参照してください。
- 「IEEE802.11b/g/n (2.4GHz)」 「WPA2[™]-PSK (AES)」のルーターを使用してください。「IEEE802.11n/ac/ax (5GHz)」のルーターには接続できません。
- 「WPS」接続機能がある場合は、ルーターに付属のボタンを使って接続してください。
- 「WPS」接続機能がない場合は、アクセスポイントモードで接続してください。
- ルーターのSSIDは半角英数字記号にしてください。
- 無線LANのセキュリティは、「WPA2[™]-PSK (AES)」を使用してください。
- ルーターのDHCP機能をご使用ください。
- ネットワーク分離機能は無効にしてください。詳しくはご利用されるルーターをご確認ください。
- モバイルルーターではご利用いただけません。
- 接続確認済みのルーター以外は、接続できない場合があります。
- 接続確認済みのルーターは「霧ヶ峰REMOTE」のホームページからご確認いただけます。

詳しくはこちらから

<https://www.MitsubishiElectric.co.jp/home/kirigamine/function/remote/>

> 接続確認済みルーター一覧はこちら



※1 「WPS」は、Wi-Fi Protected Setup[™]による接続を表します。
MAC-884IF、MAC-886IF、MAC-888IFは「WPS 接続」のみ対応。

■ 情報シールの事前確認

登録するエアコン（または別売の無線 LAN アダプター）に貼り付けの「情報シール」を確認し、メモしておくとう便利です。
確認は安定した台に乗って行ってください。

情報シールの位置は、エアコンまたは無線 LAN アダプターの取扱説明書をご確認ください。

● 無線LANモジュール(内蔵タイプ)

2022 年度以前に製造された無線 LAN モジュール内蔵タイプは、前面パネルを開けると下図の位置に情報シールが貼り付けてあります。そちらで確認してください。

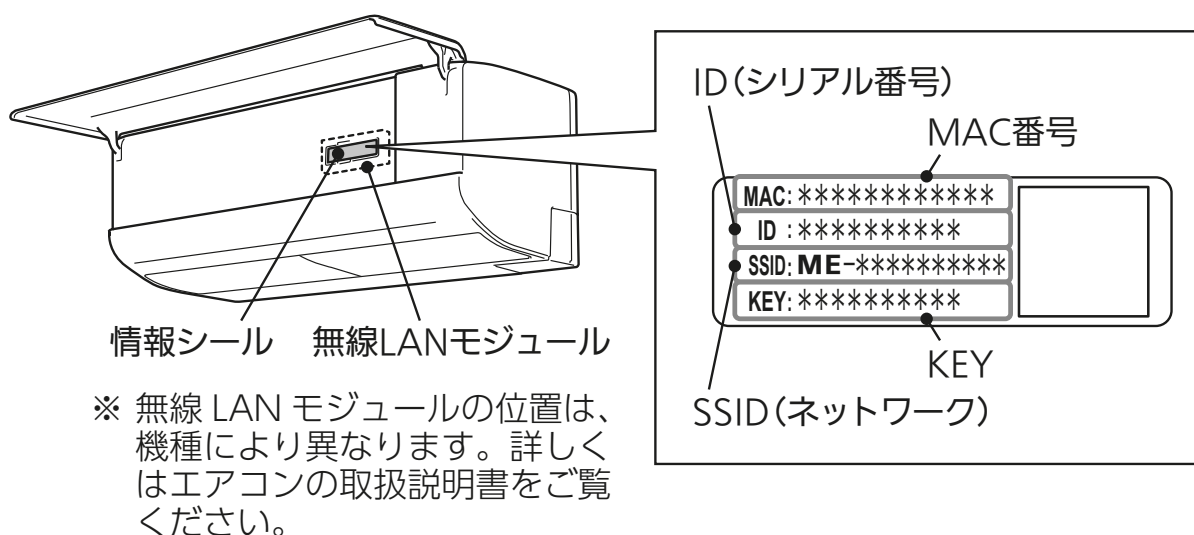

**2023 年度以降製造の無線 LAN モジュール内蔵タイプは、情報シールは貼り付けされていません。
(初期設定時に情報シールの内容を入力する必要はありません)**

●無線 LAN アダプター（別売）およびハウジングエアコン

無線 LAN アダプターを取り付けた際にお客さまが取扱説明書に記載した情報や、貼り付けた設定情報シールで確認してください。

【取扱説明書で確認する場合】

取扱説明書に書き写した場合

MAC: *****

ID: *****

SSID: ME-*****

KEY: *****

取扱説明書に設定情報シールを貼り付けた場合

MAC: *****

ID: *****

SSID: ME-*****

KEY: *****

ID: _____

SSID: ME- _____

KEY: _____



MITSUBISHI ELECTRIC

無線LANアダプター
形名：MAC-900IF

取扱説明書 保証書付

※「MAC・IDとSSID・KEY」はネットワーク設定に必要な情報です。アダプター背面の番号を書き写すか、同梱された「設定情報シール」を貼り付けて、大切に保管してください。

MAC: *****

ID: *****

SSID: ME-*****



KEY: *****

保証書はこの取扱説明書に付いています。

- ご使用前に、この「取扱説明書」をよくお読みになり、正しく安全にお使いください。
- 「保証書」は必ず「お買上げ日・販売店名」などの記入をお確かめのうえ、販売店からお受け取りください。
- 「取扱説明書（保証書）」は、大切に保存してください。

安全

お使いの製品を
防ぐため



■お守り!



禁止

※ MAC-900IF 取扱説明書の例

■アプリご利用状況の確認

お客さまのご利用状況によりアプリの初期設定の手順が変わります。下記をご確認いただき、設定を行ってください。

すでに「霧ヶ峰 REMOTE」
をご利用のお客さま

▶ 「霧ヶ峰 REMOTE」のバージョンアップのみで、新機能をお使いいただけます。

初めて「霧ヶ峰 REMOTE」
をご利用のお客さま

▶ 本項の「初期設定」の手順に合わせて、設定を行ってください。

「MyMU」に
「霧ヶ峰 REMOTE」を
追加してご利用のお客さま

▶ 本項の「初期設定」の手順に合わせて、設定を行ってください。

もくじへ

1. アプリをインストールする

①「霧ヶ峰 REMOTE」アプリを検索し、スマートフォンへインストールします。

- ・「霧ヶ峰 REMOTE」は無料ですが、ダウンロード時やアプリの使用時には通信料が発生します。

・アプリは以下の配信サービスで検索してください。

Android : Google Play™
iOS : App Store



② インストール後、「霧ヶ峰 REMOTE」のアイコンをタップしてアプリを起動してください。

- ・アプリを初回起動すると、「利用規約」画面が表示されます。



※スマートフォン画面はイメージです。

もくじへ

2. ユーザー情報を登録し、ログインする

マイポータルで「暮らしID」を登録されている方や、「MyMU」アプリをご利用の方は登録済みのユーザー情報でログインできます。

マイポータルについて

メールアドレス、パスワード、ユーザー名などのユーザー情報は、「暮らしID」マイポータル（以下、マイポータル）で管理されるようになりました。今後、「霧ヶ峰 REMOTE」アプリのIDは、「暮らしID」となります。（すでに「霧ヶ峰 REMOTE」アプリをご利用のユーザーは、そのままマイポータルに登録されますので、継続してサービスをご利用いただけます。）

マイポータルについて、詳しくは以下の URL からご確認ください。
<https://notice.lcx.mitsubishielectric.co.jp/documents/guide.html>



■暮らしIDとは

「暮らしID」は、「霧ヶ峰 REMOTE」アプリや、暮らし×おトク+サイトをはじめとした、三菱電機グループが提供する「暮らし」に係わるサービスや家電アプリをご利用いただける共通のIDです。

① 「くらしID」の会員利用規約とプライバシーポリシー、および「霧ヶ峰 REMOTE」アプリの利用規約とプライバシーポリシーをタップして確認し、問題がなければ「すべてに同意して利用する」にチェックを入れます。

- ・プライバシーポリシーには取得するデータと取得データの取り扱いに関する記載もあります。
- ・すべての利用規約とプライバシーポリシーに同意しない場合は、本アプリをご利用できません。



② 「はじめる」をタップします。

- ・ログインおよび新規登録画面が表示されます。「くらしID」を登録済の方は手順⑦のログイン画面に進んでください。

お知らせ

以降、説明内に使用しているスマートフォン画面はイメージです。お使いのスマートフォンや「霧ヶ峰 REMOTE」のバージョンによっては、アプリの画面は予告なく変更されることがあります。



③ 「新規登録」 をタップします。

- ・「くらし ID」 の Web サイトが表示されます。



④ 必要事項を入力、およびチェックを付け、「新規登録 >」 をタップします。

- ・家電シェアの招待を受けている場合は、招待を受けたメールアドレスを入力してください。

⑤ 入力したメールアドレス宛に確認のご案内が届きます。メールに記載の指示に従って確認手続きを行ってください。

- ・「くらし ID」 の登録方法については以下の URL からご確認ください。
<https://notice.lcx.mitsubishielectric.co.jp/documents/guide.html>
- ・「くらし ID」 の登録完了後、「霧ヶ峰 REMOTE」アプリに戻ります。

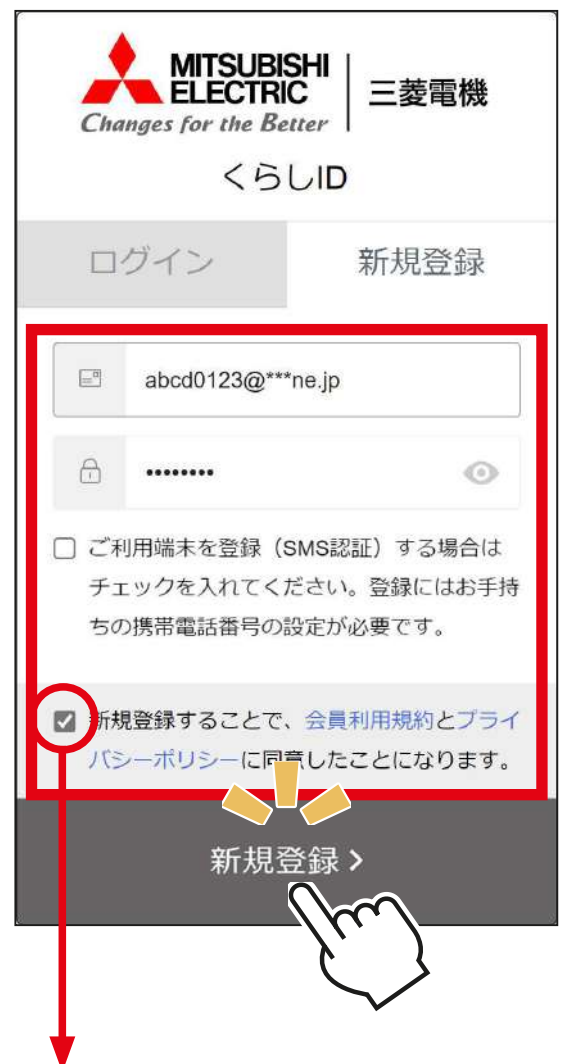

記載内容を確認し、同意される場合はチェックを付けてください。チェックを付けないと新規登録はできません。

「霧ヶ峰 REMOTE」アプリに戻らない

Android 搭載のスマートフォンで、新規登録画面やログイン画面から「霧ヶ峰 REMOTE」アプリに戻らない場合は、以下の設定を確認してください。

1. スマートフォンの「設定」画面から「アプリ」画面を開き、「霧ヶ峰 REMOTE」をタップする
2. 「アプリ情報」画面の「デフォルトで開く」をタップする
3. 「デフォルトで開く」画面の「対応リンクを開く」のスイッチを確認する
この設定が OFF になっている場合は、新規登録画面やログイン画面から「霧ヶ峰 REMOTE」アプリに戻りません。ON に設定してください。
4. 「霧ヶ峰 REMOTE」アプリをいったん終了し、再度アプリを起動してログインする

⑥ 「霧ヶ峰 REMOTE」 のアイコン
をタップしてアプリを起動します。

- ・新規登録直後など、すでにアプリが起動している場合は手順⑦に進んでください。



⑦ 「ログインする」 をタップします。



⑧ メールアドレスとパスワードを入力します。

⑨ 「ログイン>」をタップします。

- ・ログインが完了し、「霧ヶ峰 REMOTE」アプリの画面が表示されます。
- ・招待を受けている場合は、招待を承認する画面に進みます。
- ・いったんログインすると一定期間ログイン情報が有効になり、メールアドレスとパスワードの入力が不要になります。
- ・最後のログインから一定期間ログインしなかった場合は、次回のログイン時にメールアドレスとパスワードの入力を求められます。
- ・Android 搭載のスマートフォンをご使用でログイン後に「霧ヶ峰 REMOTE」アプリの画面に戻らない場合は、34ページの【「霧ヶ峰 REMOTE」アプリに戻らない】をご覧くださいのうえスマートフォンの設定を変更し、再度ログインを行ってください。

- ・ログイン方法については以下の URL からご確認ください。
<https://notice.lcx.mitsubishielectric.co.jp/documents/guide.html>

招待を受けたときについて

他アカウントのユーザーや管理者から家電シェアの招待を受けたときは、以下の手順で招待を承認してください。

- まだ「くらしID」を登録していない場合
「くらしID」を新規登録し、最初のログイン後に表示される画面に従って招待を承認してください。
- 「霧ヶ峰 REMOTE」アプリを使用している場合
いったんログアウトし、再ログイン時に表示される画面に従って招待を承認してください。
- 以下の場合は招待を承認できません。
 - ・家電シェアのメンバー数が上限（10名）に達しているとき
 - ・ほかの管理者の家電シェアのメンバーになっているとき
 - ・「霧ヶ峰 REMOTE」アプリでエアコンを登録しているとき

詳しくは「MyMU」アプリの取扱説明書をご確認ください。
<https://www.mitsubishielectric.co.jp/home/mymu/>

3. 無線機能を「有効」にする



無線LANモジュール
(内蔵タイプ)

リモコンに **メニュー** (メニューボタン)
があるタイプ

リモコンを使って、エアコンの無線機能（無線LAN機能）を「有効」にします。

- ・リモコンによる設定方法は、各エアコンの取扱説明書をご確認ください。
- ・無線機能を「有効」にしたら、次の手順へお進みください。



無線LANモジュール
(内蔵タイプ)

リモコンに **メニュー** (メニューボタン)
がないタイプ



無線LANアダプター
(別売タイプ)

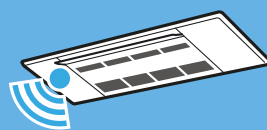

ハウジングエアコン
天井カセット形

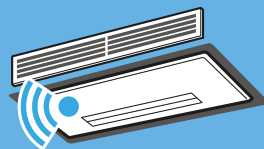

ハウジングエアコン
壁埋込形・
フリービルトイン形

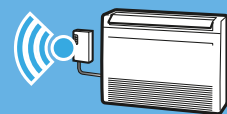

ハウジングエアコン
床置形

無線機能はすでに「有効」になっています。

「4. 接続方法を選択する」にお進みください。

もくじへ

4. 接続方法を選択する

- ① 「霧ヶ峰 REMOTE」 アプリを起動し、「ログインする」をタップします。



- ② メールアドレスとパスワードを入力し、「ログイン>」をタップします。

- ・ログイン方法については以下の URL からご確認ください。
<https://notice.lcx.mitsubishielectric.co.jp/documents/guide.html>



- ③ 三をタップして、メニューを表示し、「エアコン登録」をタップします。

お願い

iOS14 以降のスマートフォンでは、初回登録時に右のメッセージが表示されますので、必ず「OK」をタップしてください。

※「OK」をタップしないと、エアコンの登録ができません。

“霧ヶ峰リモ”がローカルネットワーク上のデバイスの検索および接続を求めています。
このAppで、使用中のネットワーク上のデバイスの検索および接続ができるようになります。

許可しない

OK

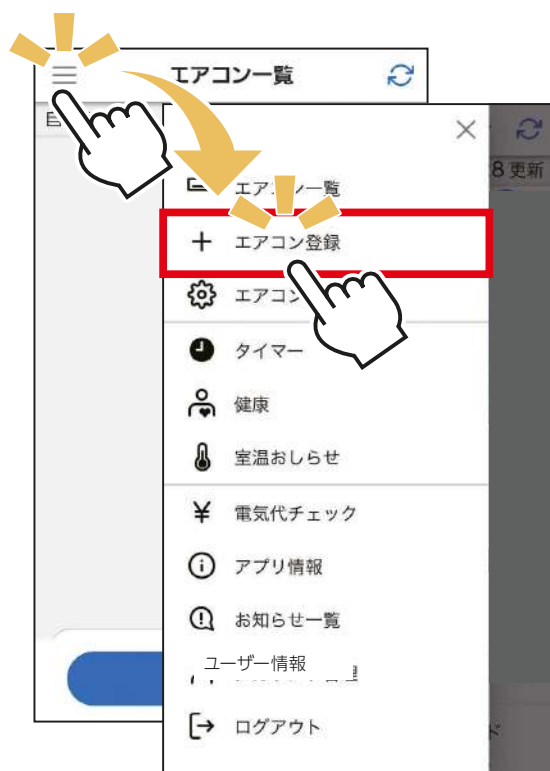

- ④ ご使用のルーターに「WPS^{※1}」（自動接続機能）があるかないかをご確認ください。

※1「WPS」は、Wi-Fi Protected SetupTMによる接続を表します。

- ・自動接続機能を有するルーター（無線 LAN アクセスポイント）では、「WPS」の名称は「AOSS[®]」や「らくらく無線スタート」などの場合があります。わからないときは、ルーターに付属する取扱説明書などを参照してください。
- ・「IEEE802.11b/g/n (2.4GHz)」 「WPA2TM-PSK (AES)」のルーターを使用してください。「IEEE802.11n/ac/ax (5GHz)」のルーターには接続できません。
- ・「WPS」接続機能がある場合は、ルーターに付属のボタンを使って接続してください。
- ・「WPS」接続機能がない場合は、アクセスポイントモードで接続してください。
- ・接続確認済みのルーターは「霧ヶ峰 REMOTE」のホームページからご確認いただけます。

詳しくはこちらから

<https://www.MitsubishiElectric.co.jp/home/kirigamine/function/remote/>

> 接続確認済みルーター一覧はこちら



・ 接続モードの対応については、下表よりご確認ください。

〈接続モード対応について〉

○：対応 －：非対応

ルーター仕様	・無線LAN モジュール (内蔵)タイプ	・ハウジング エアコン ・MAC-900IF ・MAC-895IF	・MAC-884IF ・MAC-886IF ・MAC-888IF
「WPS」機能あり (ルーターに付属の ボタンで接続する方法)	○	○	○
「WPS」機能なし (アクセスポイント モードで接続する方法)	○	○	－

⑤ 「エアコン登録」画面から、登録するエアコン (アダプター) を選択します。

The screenshot shows the 'エアコン登録' (Air Conditioner Registration) screen. It asks 'エアコンはどのタイプですか?' (Which type of air conditioner is it?). There are three main categories: '一般的なルームエアコン' (General Room Air Conditioner), '天井カセット形' (Ceiling Cassette Type), and '床置形' (Floor-standing Type). Each category has a corresponding button highlighted with a red box. Callouts provide instructions for each type.

一般的なルームエアコン
 ルームエアコン

天井カセット形
 壁埋込形
 フリービルトイン形
 上記のハウジングエアコン

床置形
 床置形のハウジングエアコン

エアコンとルーターを接続済みの場合はこちら。
 再登録

Callout 1 (Top Left): ルームエアコンをご使用の場合は、こちらをタップして⑥へ進んでください。

Callout 2 (Bottom Left): 以下のハウジングエアコンをご使用の場合は、こちらをタップして⑧へ進んでください。
 ・床置形

Callout 3 (Right): 以下のハウジングエアコンをご使用の場合は、こちらをタップして⑧へ進んでください。
 ・天井カセット形
 ・壁埋込形
 ・フリービルトイン形

⑥ ご使用のリモコンタイプを選択します。

無線LANモジュールが内蔵されているエアコンで

リモコンに **メニュー** が
ある機種をご使用の場合は、こちらを
タップして⑧へ
進んでください。



無線LANモジュールが内蔵されているエアコンで

リモコンに **メニュー** が
ない機種、または
無線LANアダプター
(別売)が取付けられ
ているエアコンを
ご使用の場合は、
こちらをタップして
⑦へ進んでください。

⑦ 再度、ご使用のリモコンタイプを選択します。

リモコンに「長押し
で無線無効」の文字
がある機種をご使用
の場合は、こちらを
タップしてください。

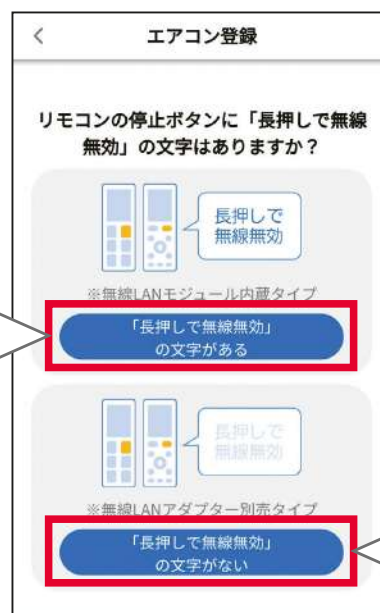

リモコンに「長押し
で無線無効」の文字
がない機種をご使用
の場合は、こちらを
タップしてください。

⑧ ご使用のルーターの仕様に合わせて設定を行います。

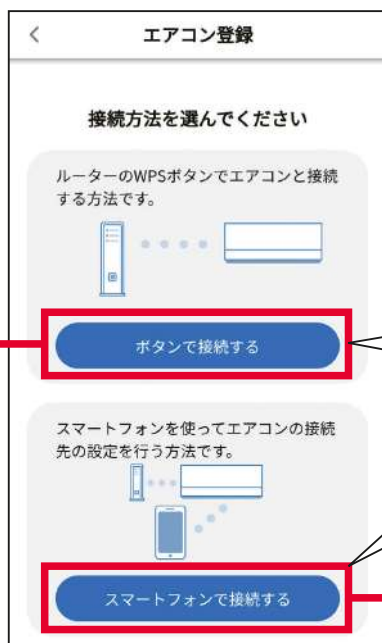

タップ時に位置情報のアクセスを求めるポップアップが表示されたら、「許可」をタップしてください。
また、「正確な位置情報」は有効に設定してください。

※接続したいWi-Fi™ネットワークを確認する目的のみで位置情報サービスを使用します。
許可しない場合は、正常に登録できないことがあります。

ルーターに「WPS」機能がある場合
「WPS」ボタンを使ってかんたんに接続する方式です。

「ボタンで接続する」をタップしてください。

ご使用の機種を確認し、以下のリンクから次の説明に進んでください。

エアコンを複数台登録する場合は、一度にルーター接続を行わずに一台ずつエアコン登録を完了してください。

ルーターに「WPS」機能がない場合
「アクセスポイントモード」で接続する方式です。

「スマートフォンで接続する」をタップしてください。

ご使用の機種を確認し、以下のリンクから次の説明に進んでください。

A

無線LANモジュール
内蔵タイプ

ハウジングエアコン
天井カセット形

ハウジングエアコン
壁埋込形・フリービルトイン形

はコチラから!

B

無線LANアダプター
(別売)

ハウジングエアコン
床置形

はコチラから!

C

無線LANモジュール
内蔵タイプ

ハウジングエアコン
天井カセット形

ハウジングエアコン
壁埋込形・フリービルトイン形

はコチラから!

D

無線LANアダプター
(別売)

ハウジングエアコン
床置形

はコチラから!

5. エアコンをルーターとサーバーに接続する

ルーターに WPS 機能がある場合



① リモコンを使って、エアコンを接続モードにしてください。

【内蔵タイプ (リモコンに ボタンがある機種)】

リモコンメニューの「無線機能」 → 「ルーター接続」 を選び、「ボタンで接続」で設定すると、エアコンが接続モードになります。

- ・ 運転停止中で「無線機能」が「入」になっていないと、「ルーター接続」は選べません。
- ・ 接続を中断したいときは「キャンセル」を選択してください。
- ・ 「ボタンで接続」を選択したあとに「スマートフォンで接続」を続けて選択すると“ピピピッ”と音が鳴り、操作を受け付けません。
- ・ 設定方法は各エアコンの取扱説明書をご確認ください。

【内蔵タイプ (リモコンに ボタンがない機種)】

A. リモコンの「停止」 ボタンを押して運転を停止

したあと、「0」が表示されるまで  の「▲」を約5秒長押しします。

B.  の「▲」または「▼」で「2」を表示させます。

C. リモコンを室内機に向けて「停止」 ボタンを押すと、エアコンが「WPS モード」に設定されます。



- ・ 再度「WPS モード」を設定、または「AP モード」を設定すると“ピピピッ”と音が鳴り、操作を受け付けないことがあります。
- ・ 設定方法は各エアコンの取扱説明書をご確認ください。

【ハウジングエアコン 天井カセット形・壁埋込形・フリービルトイン形】

A. リモコンの「切 / 入」ボタン、または「停止」ボタンを押して運転を停止したあと、「0」が表示されるまで  の「▲」を約5秒長押しします。

B.  の「▲」または「▼」で、「2」を表示させます。

C. リモコンを室内機に向けて「切 / 入」ボタン、または「停止」ボタンを押すと、エアコンが「WPSモード」に設定されます。

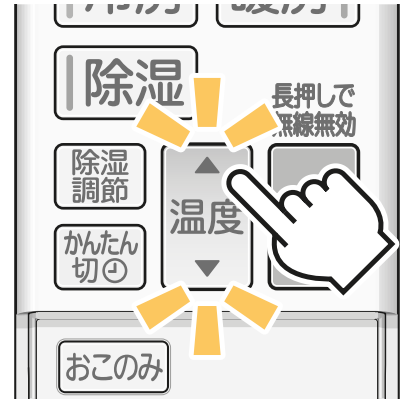

※リモコンは機種により異なります。

② 室内機のランプが約5秒間隔で2回点滅しながら“ピッ、ピッ”と音が2回鳴ることを確認してください。

- ・この状態は約2分間で終了します。その間に④までの操作を完了してください。

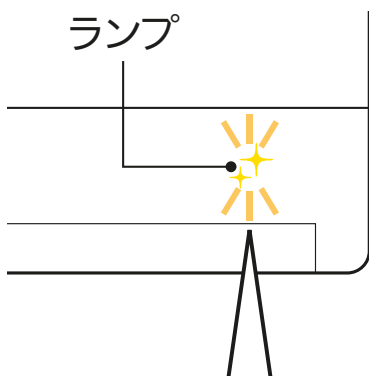

※室内機のランプ表示は、エアコンの機種により異なります。詳しくはエアコンの取扱説明書をご確認ください。

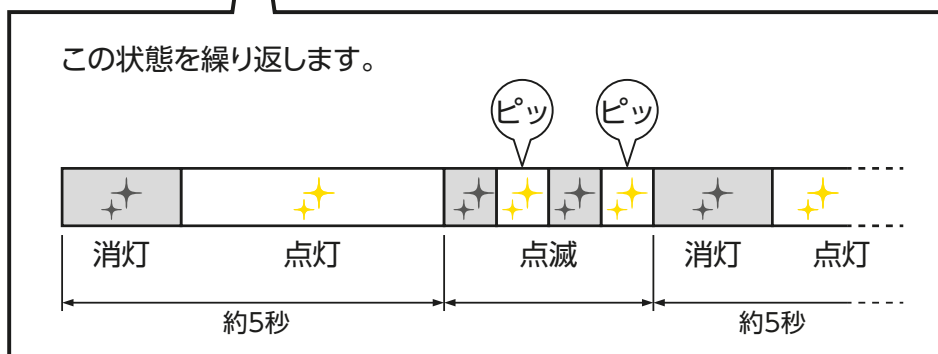

- ③ アプリに戻り、「接続モードになった」をタップします。

※機種により画面の表示内容は異なります。画面は無線LANモジュール(内蔵タイプ)の表示例です。

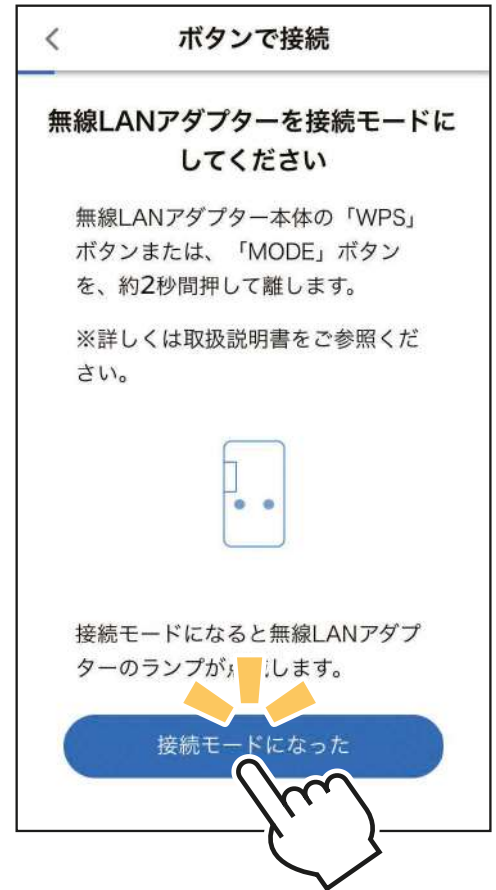

- ④ 2分以内に、ご使用のルーターの「WPS」ボタンを押して、しばらくお待ちください。

- ・ルーターによりボタンの名称や押しかたが異なります。ご使用のルーターの取扱説明書をご確認ください。

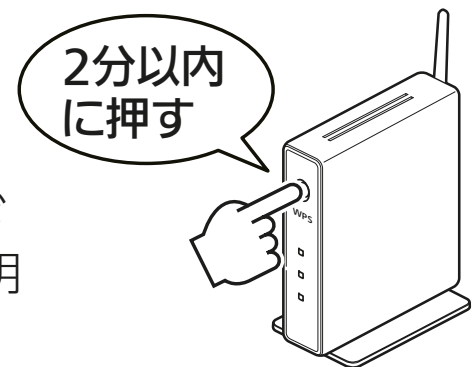

おしらせ

エアコンが接続モードになってから2分以上たつと、「WPS」ボタンを押しても接続できなくなります。

- ⑤ ルーターとの接続が完了すると、室内機のランプが5秒間点灯し、「ピーッ」と音が鳴ります。

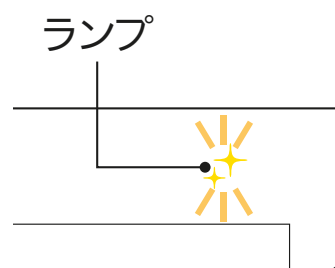

※室内機のランプ表示は、エアコンの機種により異なります。詳しくはエアコンの取扱説明書をご確認ください。

接続がうまくいかないときは

接続に失敗すると室内機のランプが 5 回点滅し、“ピーツ、ピーツ、ピーツ、ピーツ、ピーツ” と音が 5 回鳴ります。

無線 LAN モジュールを再起動させ 30 秒以上たったあと、再度初期設定の「4. 接続方法を選択する」からやり直してください。

ご使用のルーターを再起動すると接続が改善する場合があります。



ピーツ、ピーツ、ピーツ、ピーツ、ピーツ

- ・『「WPS」機能がある場合』の手順でうまく接続できないときは、『「WPS」機能がない場合 (アクセスポイントモード)』でも接続することができます。

ランプが 10 回点滅し、音が 10 回鳴って接続できないときは、「故障かな?と思ったら」をご確認ください。

E 「故障かな?と思ったら」へ

⑥ アプリに戻り、「WPS ボタンを押した」をタップします。

- ・スマートフォンがご自宅のルーターと Wi-Fi™ で接続されていることをご確認ください。



- ⑦ エアコンが「霧ヶ峰 REMOTE」サーバーと通信できているかを確認します。しばらくお待ちください。
(内蔵タイプは約 6 分)

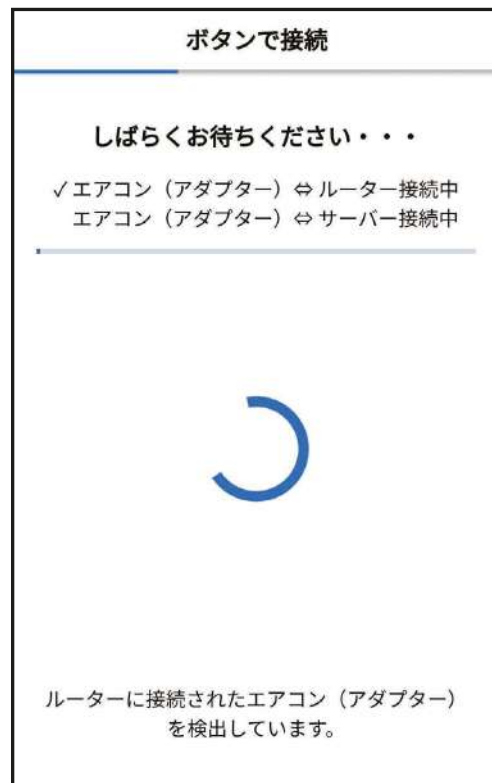

エラー表示されたときは

無線 LAN モジュールを再起動して 30 秒以上たったあと、再度初期設定の「4. 接続方法を選択する」からやり直してください。ご使用のルーターを再起動すると接続が改善する場合があります。

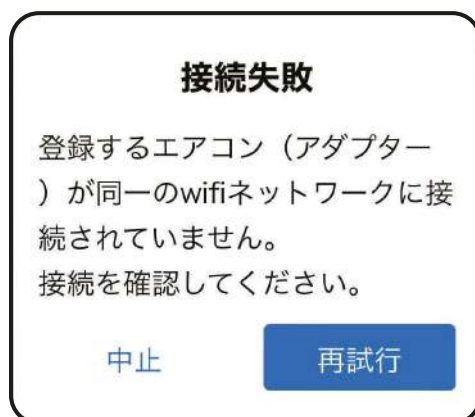

エラー表示

- ・『「WPS」機能がある場合』の手順でうまく接続できないときは、『「WPS」機能がない場合 (アクセスポイントモード)』でも接続することができます。

⑧ 確認が取れると右記のような画面が表示され、ブザー音が鳴ります。登録しようとしている室内機からブザー音が鳴ったら「次へ」をタップしてください。

- ・ブザー音を再度鳴らして確認したいときは、「もう一度ブザー音を鳴らす」をタップしてください。
- ・異なる室内機からブザー音が鳴ったときは、画面にある他のエアコンのMAC番号を選択し、「もう一度ブザー音を鳴らす」で再度確認してください。



⑨ 接続は完了です。
アプリの画面にメッセージが表示されます。

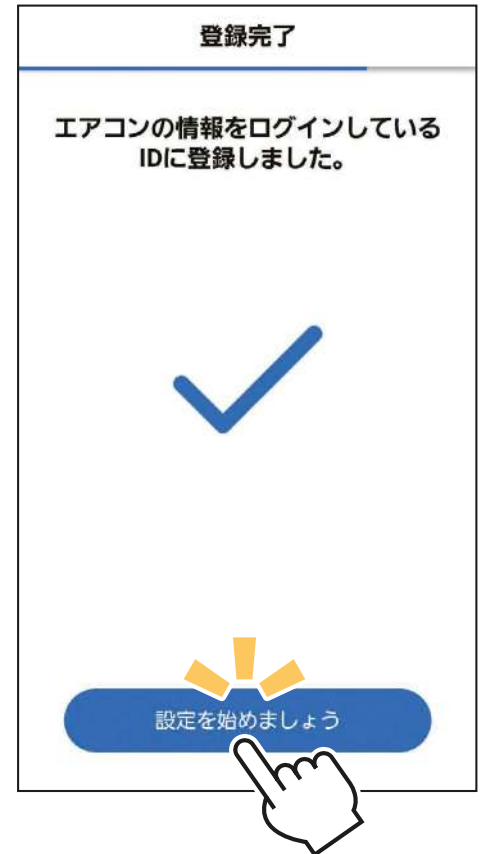

A に戻る

もくじへ

5. エアコンをルーターとサーバーに接続する

ルーターに WPS 機能がある場合



- ① 無線 LAN アダプターの「UNIT」ランプ (MAC-900IF/MAC-895IF) またはランプ 3 (MAC-884IF/MAC-886IF/MAC-888IF) が 5 秒間隔で 1 回点滅することを確認してください。(他のランプは消灯しています)
無線 LAN アダプターの「MODE」ボタン (MAC-900IF/MAC-895IF) または「WPS」ボタン (MAC-884IF/MAC-886IF/MAC-888IF) を、先の細いもので約 2 秒間押し続けて離します。

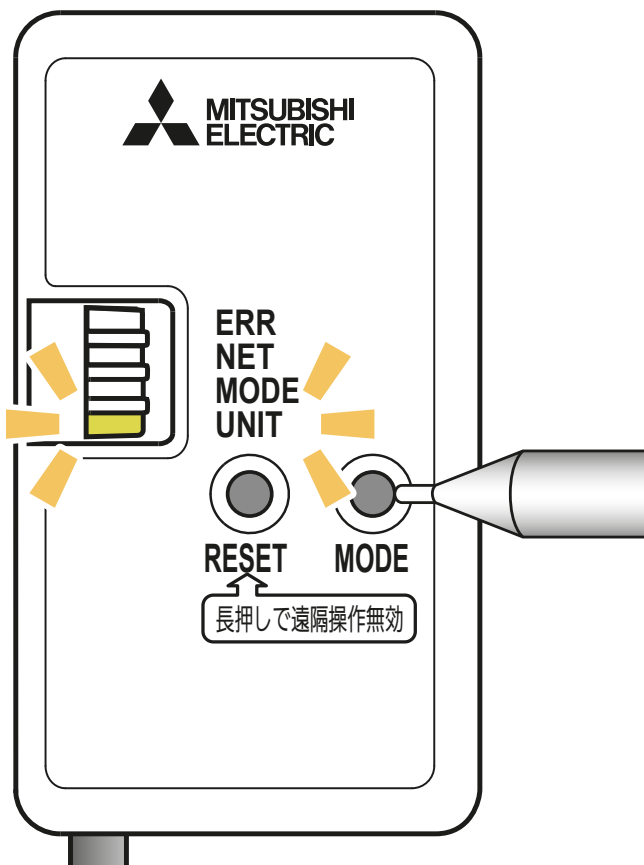

※ MAC-900IFの表示例

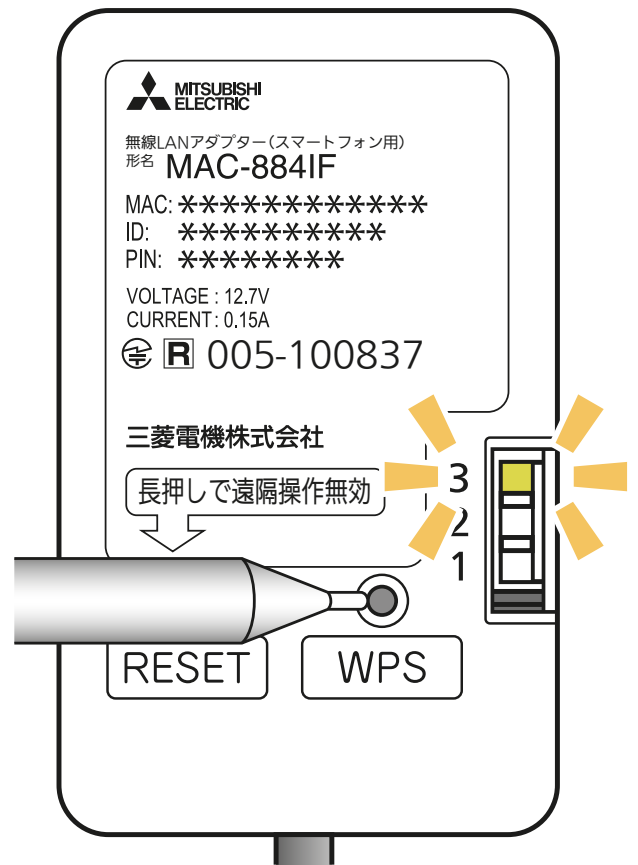

※ MAC-884IF/
MAC-886IFの表示例

② 「MODE」ランプまたはランプ1が点滅を開始します。
(他のランプは消灯します)

- ・ この状態は約2分間で終了します。その間に④までの操作を完了してください。

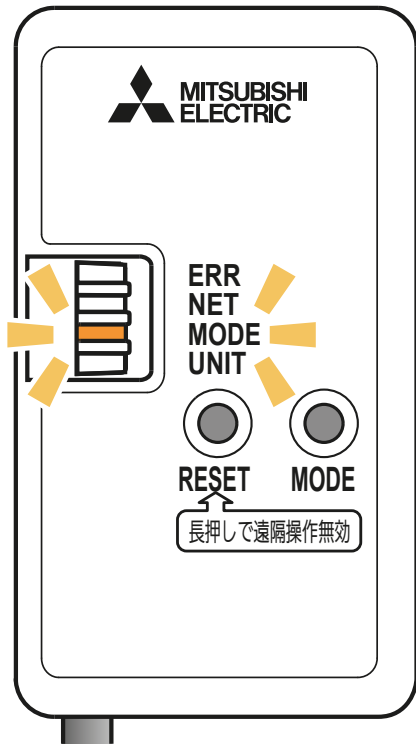

※ MAC-900IFの表示例

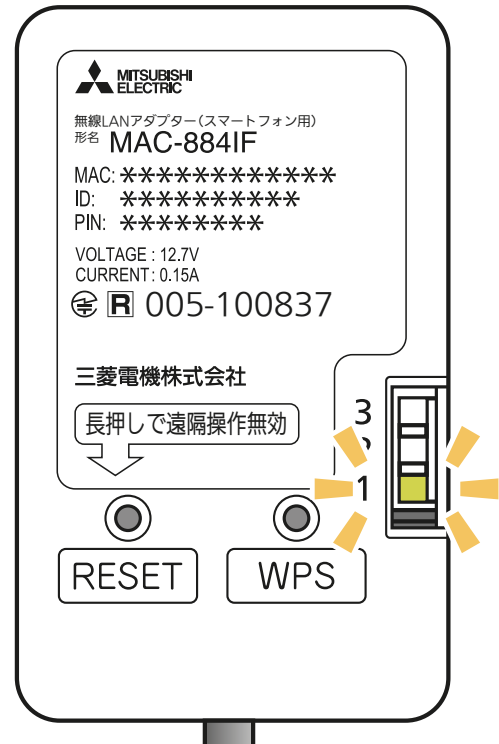

※ MAC-884IF/
MAC-886IFの表示例

③ アプリに戻り、「接続モードになった」をタップします。

※機種により画面の表示内容は異なります。
画面は無線LANアダプター(別売)を
装着したルームエアコンでの表示例です。

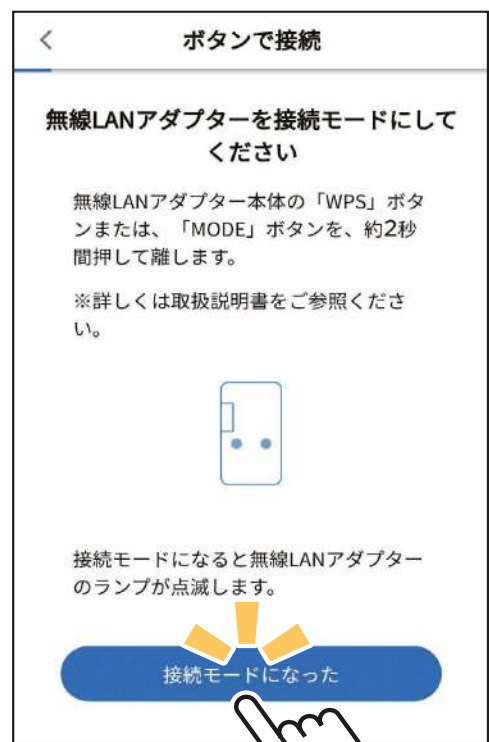

- ④ 2分以内に、ご使用のルーターの「WPS」ボタンを押して、しばらくお待ちください。

2分以内に押す

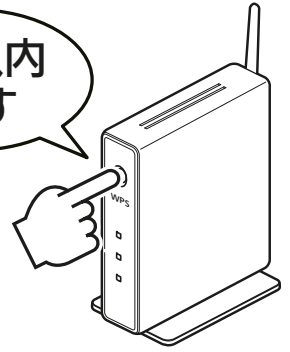

- ・ルーターによりボタンの名称や押しかたが異なります。ご使用のルーターの取扱説明書をご確認ください。

おしらせ

無線 LAN アダプターが接続モードになってから2分以上たつと、「WPS」ボタンを押しても接続できなくなります。

- ⑤ 無線 LAN アダプターとルーター（無線 LAN アクセスポイント）との接続が完了すると、「NET」ランプ（MAC-900IF/MAC-895IF）またはランプ 1（MAC-884IF/MAC-886IF/MAC-888IF）が 5 秒間点灯します。

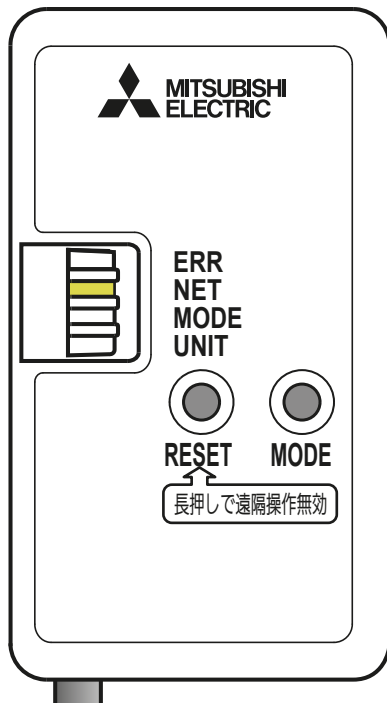

※ MAC-900IFの表示例

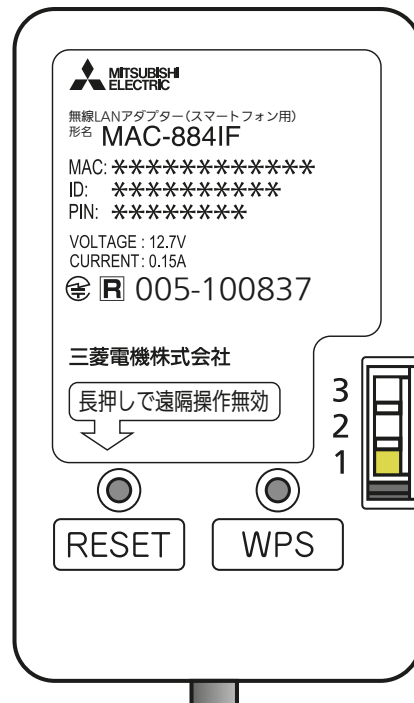

※ MAC-884IF/
MAC-886IFの表示例

- ・接続に失敗すると「ERR」ランプまたはランプ2が5秒間点灯します。

接続がうまくいかないときは

接続に失敗すると「ERR」ランプまたはランプ2が5秒間点灯します。再度初期設定の「4. 接続方法を選択する」からやり直してください。

それでもうまくいかない場合は、「RESET」ボタンを先の細いもので約15秒間押し、一度遠隔操作を無効（無線設定の削除）にしたうえで、再度やり直してください。

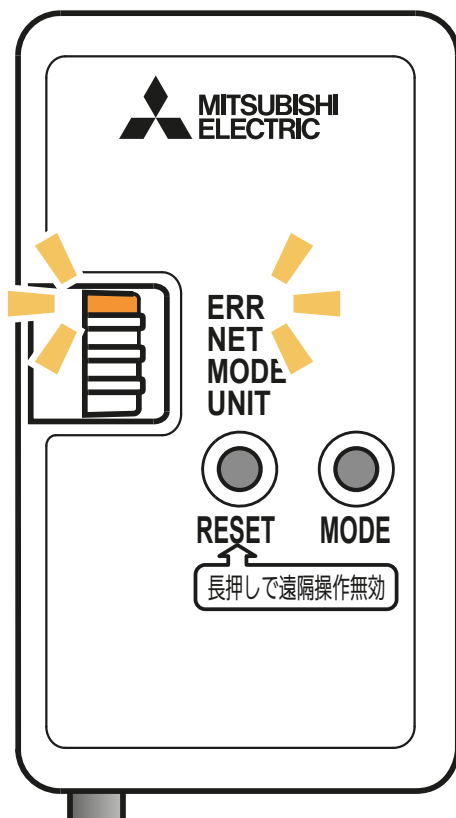

※ MAC-900IF の表示例

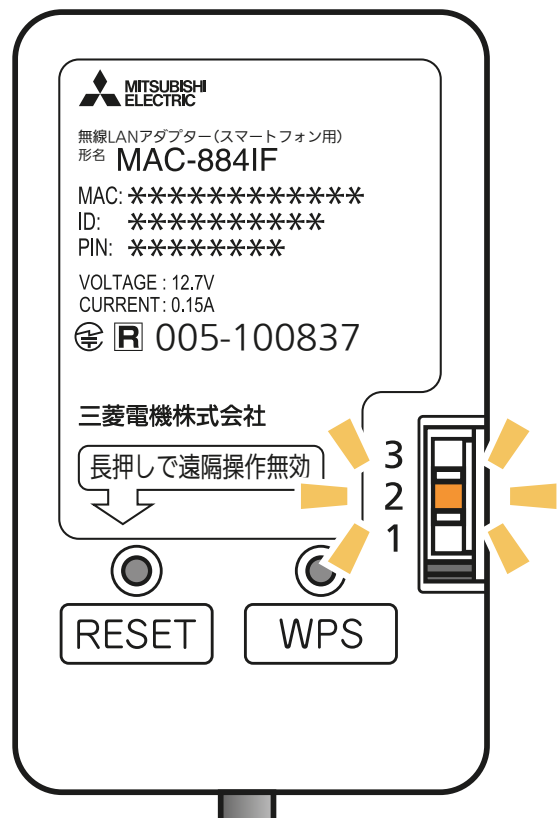

※ MAC-884IF/MAC-886IF
の表示例

⑥ アプリに戻り、「WPS ボタンを押した」をタップします。

- ・ スマートフォンがご自宅のルーターと Wi-Fi™ で接続されていることをご確認ください。



⑦ エアコンが「霧ヶ峰 REMOTE」サーバーと通信できているかを確認します。しばらくお待ちください。
(別売タイプは約 15 分)



- ・ エラー表示されたときは、再度接続をやり直してください。

エラー表示されたときは

無線 LAN アダプターを再起動して 30 秒以上たったあと、再度初期設定の「4. 接続方法を選択する」からやり直してください。

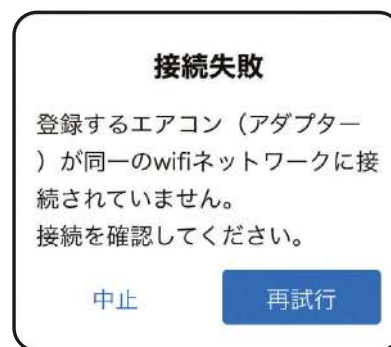

エラー表示

- ⑧ 無線 LAN アダプターの点滅を確認します。
「NET」ランプ (MAC-900IF/MAC-895IF) またはランプ 1 (MAC-884IF/MAC-886IF/MAC-888IF) が 5 秒間に 2 回点滅、「UNIT」ランプ (MAC-900IF/MAC-895IF) またはランプ 3 (MAC-884IF/MAC-886IF/MAC-888IF) が 5 秒間に 1 回点滅していることを確認してください。「NET」ランプまたはランプ 1 が点滅するまで⑥〔ルーター (無線 LAN アクセスポイント) と、無線 LAN アダプターの WPS 接続が完了〕から約 4 ~ 15 分程度かかります。点滅していない場合はしばらくお待ちください。

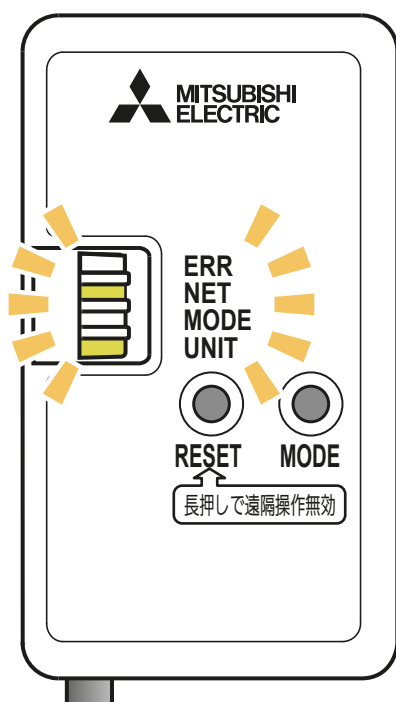

※ MAC-900IFの表示例

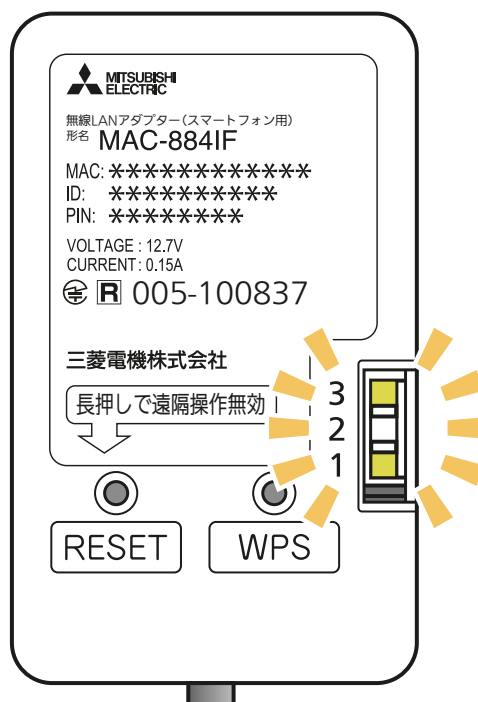

※ MAC-884IF/
MAC-886IFの表示例

⑨ 確認が取れると右記のような画面が表示され、ブザー音が鳴ります。登録しようとしている室内機からブザー音が鳴ったら「次へ」をタップしてください。

- ・ブザー音を再度鳴らして確認したいときは、「もう一度ブザー音を鳴らす」をタップしてください。
- ・異なる室内機からブザー音が鳴ったときは、画面にある他のエアコンのMAC番号を選択し、「もう一度ブザー音を鳴らす」で再度確認してください。



⑩ 接続は完了です。
アプリの画面にメッセージが表示されます。

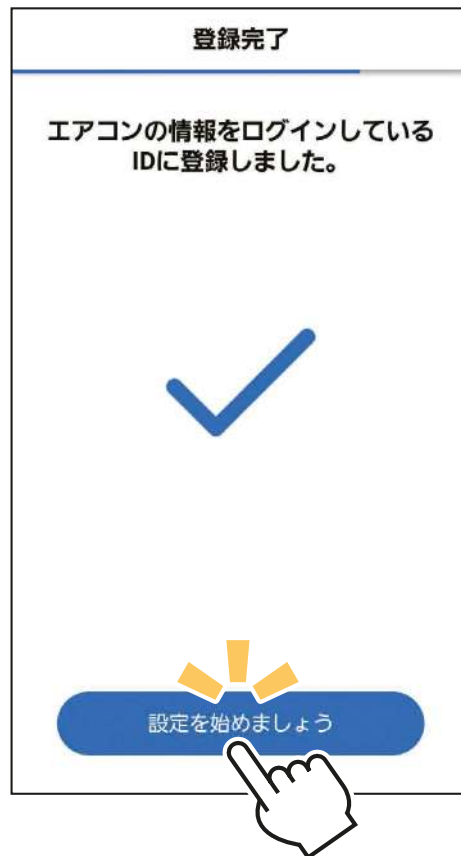

B に戻る

もくじへ

5. エアコンをルーターとサーバーに接続する

ルーターに WPS 機能がない場合



① リモコンを使って、エアコンを接続モードにしてください。

【内蔵タイプ (リモコンに ボタンがある機種)】

リモコンメニューの「無線機能」→「ルーター接続」を選び、「スマートフォンで接続」で設定すると、エアコンが接続モードになります。

- ・ 運転停止中で「無線機能」が「入」になっていないと、「ルーター接続」は選べません。
- ・ 接続を中断したいときは「キャンセル」を選択してください。
- ・ 「スマートフォンで接続」を選択したあとに「ボタンで接続」を続けて選択すると“ピピピッ”と音が鳴り、操作を受け付けません。
- ・ 設定方法は各エアコンの取扱説明書をご確認ください。

【内蔵タイプ (リモコンに ボタンがない機種)】

A. リモコンの「停止」ボタンを押して運転を停止

したあと、「0」が表示されるまで  の「▲」を約5秒長押しします。

B.  の「▲」または「▼」で「1」を表示させます。

C. リモコンを室内機に向けて「停止」ボタンを押すと、エアコンが「APモード」に設定されます。

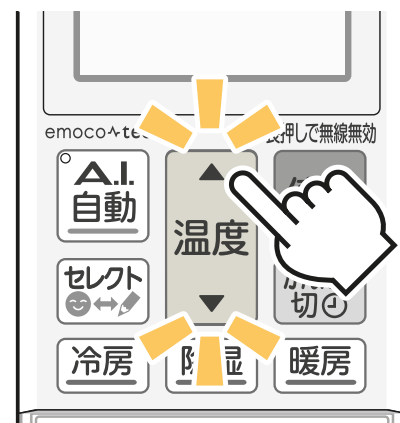

- ・ 再度「APモード」を設定、または「WPSモード」を続けて設定すると“ピピピッ”と音が鳴り、操作を受け付けないことがあります。
- ・ 設定方法は各エアコンの取扱説明書をご確認ください。

【ハウジングエアコン 天井カセット形・壁埋込形・フリービルトイン形】

A. リモコンの「切/入」ボタン、または「停止」ボタンを押して運転を停止したあと、「0」が表示されるまで  の「▲」を約5秒長押しします。

B.  ボタンの「▲」または「▼」で、「1」を表示させます。

C. リモコンを室内機に向けて「切/入」ボタン、または「停止」ボタンを押すと、エアコンが「APモード」に設定されます。



※リモコンは機種により異なります。

② 室内機のランプが約5秒間隔で1回点滅しながら“ピッ”と音が鳴ることを確認してください。

・この状態は約10分間で終了します。その間に⑦までの操作を完了してください。

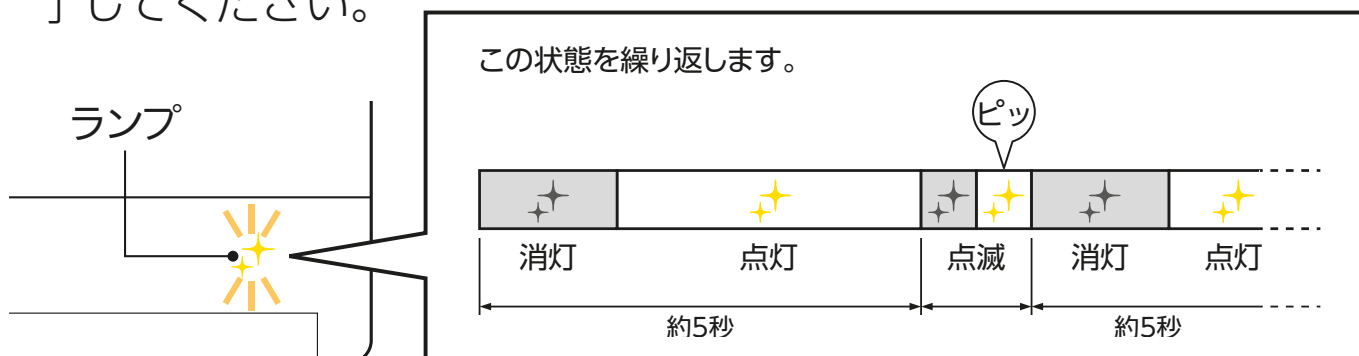

※室内機のランプ表示は、エアコンの機種により異なります。詳しくはエアコンの取扱説明書をご確認ください。

③ アプリの「スマートフォンで接続」画面に戻り、「接続モードになった」をタップします。

※機種により画面の表示内容は異なります。画面はハウジングエアコン(天井カセット形・壁埋込形・フリービルトイン形)の表示例です。

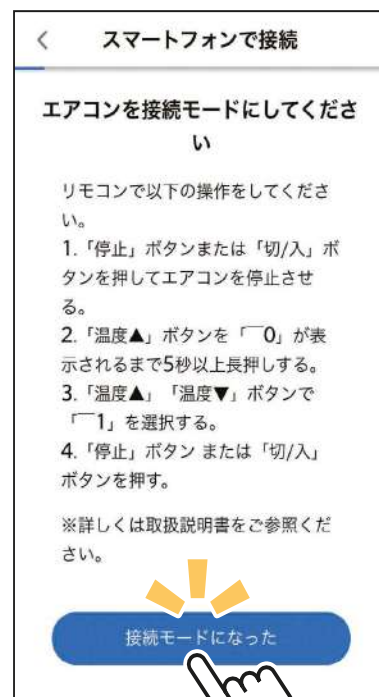

④ スマートフォン本体の「設定」から「Wi-Fi」をタップして、SSID「ME-*****」(“*”は10桁の英数字)を選択します。

- ・ SSID「ME-*****」が表示されるまでに、少し時間がかかることがあります。
- ・ 接続できたかはスマートフォンの画面で確認してください。

※スマートフォンの機種やOSにより、画面の内容は異なります。



接続の際、スマートフォンの画面に「接続先にインターネット接続がありません」と表示されることがあります。この場合は無線LANモジュール(内蔵)または無線LANアダプター(別売)がインターネットに接続していないことを示しています。問題はありませので、接続を維持して設定を進めてください。

パスワードの入力を求められたら

Wi-Fi™ ネットワークが選択されたときに、パスワード入力画面が表示されることがあります。その際は情報シールの「KEY」に記載の文字列(パスワード)を入力して接続してください。

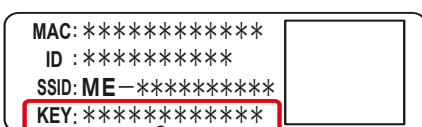

KEY

※情報シールの貼付場所はエアコンの機種によって異なります。各機種の取扱説明書にてご確認ください。

⑤ アプリに戻り、「エアコンと接続した」をタップします。

- ④で接続が完了したときに、右の画面を表示せず⑥へ直接進むことがあります。そのときはそのまま⑥から設定を行ってください。

※機種により画面の表示内容は異なります。画面は無線LANモジュール(内蔵タイプ)の表示例です。

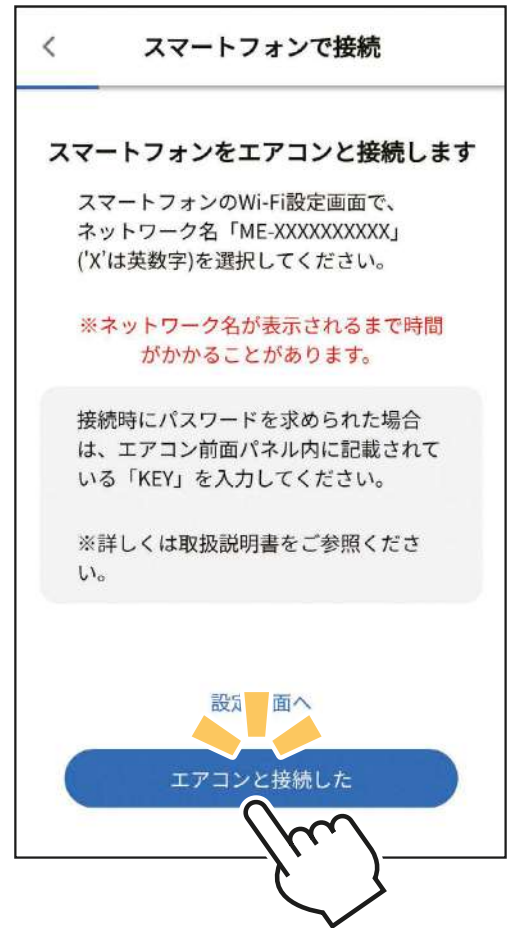

⑥ ご自宅の Wi-Fi™ ネットワークが表示されていたら、パスワードを入力し、「確認」をタップしてください。



別の Wi-Fi™ ネットワークが表示されているときは、ポップアップから選択し直してください。

- 選択する Wi-Fi™ ネットワークが 2.4GHz 帯域の SSID であることを確認してください。5GHz 帯域には対応していません。
- ご自宅のルーターが表示されない場合は、ルーターが正しく動作しているかを確認してください。

- ⑦ 室内機のランプが5秒間点灯し、“ピーツ” と音が鳴ることを確認してください。

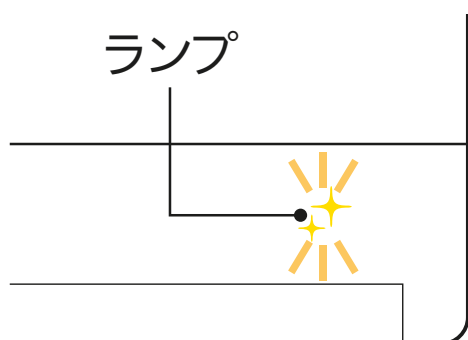

※室内機のランプ表示は、エアコンの機種により異なります。詳しくはエアコンの取扱説明書をご確認ください。

接続がうまくいかないときは

接続に失敗すると室内機のランプが5回点滅し、“ピーツ、ピーツ、ピーツ、ピーツ、ピーツ” と音が5回鳴ります。

無線 LAN モジュールを再起動させ 30 秒以上たったあと、再度初期設定の「4. 接続方法を選択する」からやり直してください。

ご使用のルーターを再起動すると接続が改善する場合があります。

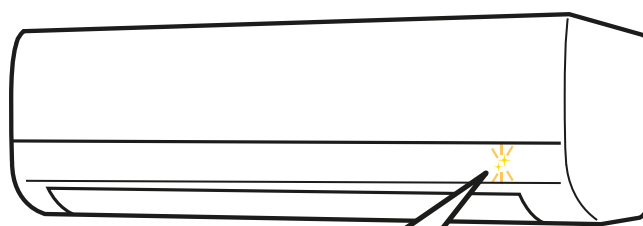

ピーツ、ピーツ、ピーツ、ピーツ、ピーツ

ランプが 10 回点滅し、音が 10 回鳴って接続できないときは、「故障かな?と思ったら」をご確認ください。

F

「故障かな?と思ったら」へ

⑧ エアコンが「霧ヶ峰 REMOTE」サーバーと通信できているかを確認します。しばらくお待ちください。(約 10 分程度)

- ・ エラー表示された場合は、再度接続をやり直してください。

接続がうまくいかないときは

無線 LAN モジュールを再起動して 30 秒以上たったあと、再度初期設定の「4. 接続方法を選択する」からやり直してください。ご使用のルーターを再起動すると接続が改善する場合があります。

⑨ 接続は完了です。アプリの画面にメッセージが表示されます。

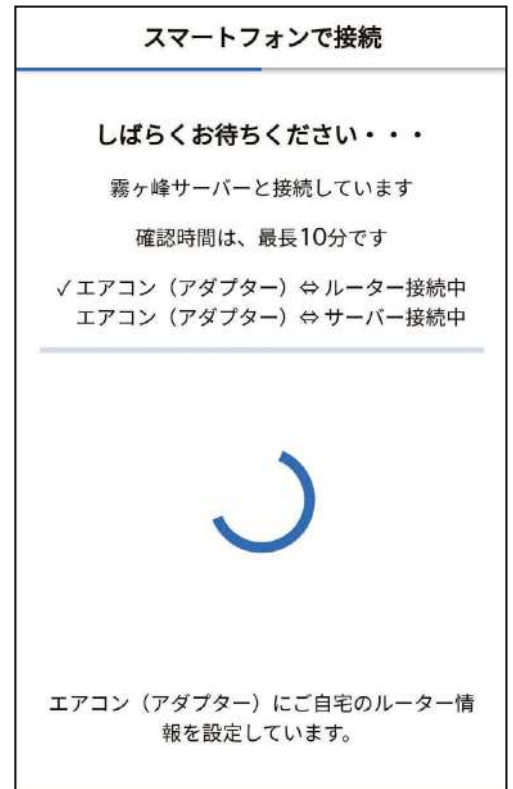

5. エアコンをルーターとサーバーに接続する

ルーターに WPS 機能がない場合



無線LANアダプター
(別売タイプ)

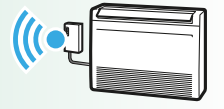

ハウジングエアコン
(床置形)

ルーターに「WPS」接続機能がない場合は、アクセスポイントモードでの接続に対応しているMAC-900IF、またはMAC-895IFを使用してください。

- ① 「MODE」 ボタンを先の細いものを使って約7秒間押し続けて離します。しばらくすると「MODE」ランプ、「UNIT」ランプが点滅を開始します。

- ・ この状態は約10分間で終了します。その間に⑥までの操作を完了してください。

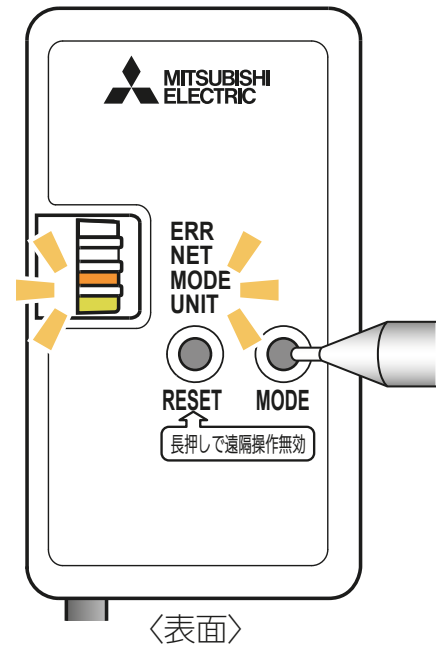

〈表面〉

※ MAC-900IFの表示例

- ② アプリに戻り、「接続モードになった」をタップします。

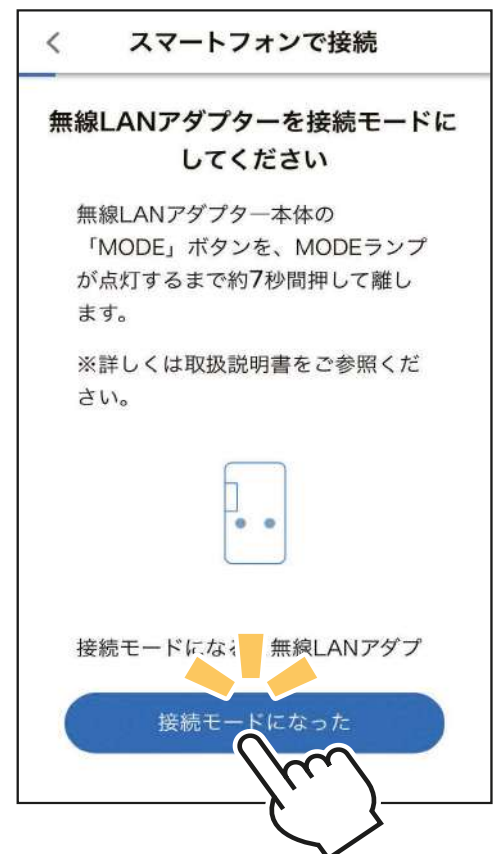

③ スマートフォン本体の「設定」から「Wi-Fi」をタップして、SSID「ME-*****」(“*”は10桁の英数字)を選択します。

- ・ SSID「ME-*****」が表示されるまでに、少し時間がかかることがあります。
- ・ 接続できたかはスマートフォンの画面で確認してください。

※スマートフォンの機種や OS により、画面の内容は異なります。



接続の際、スマートフォンの画面に「接続先にインターネット接続がありません」と表示されることがあります。この場合は無線 LAN モジュール (内蔵) または無線 LAN アダプター (別売) がインターネットに接続していないことを示しています。問題はありませんので、接続を維持して設定を進めてください。

パスワードの入力を求められたら

Wi-Fi™ ネットワークが選択されたときに、パスワード入力画面が表示されることがあります。その際は情報シールの「KEY」に記載の文字列 (パスワード) を入力して接続してください。



※ MAC-900IF の例

※情報シールの貼付場所はエアコンの機種によって異なります。各機種の取扱説明書にてご確認ください。

④ アプリに戻り、「無線 LAN アダプターと接続した」〔ルームエアコンに無線 LAN アダプター（別売）を装着してご使用の場合〕、または「エアコンと接続した」〔ハウジングエアコン（壁掛形）の場合〕をタップします。

- ・ ③で接続が完了したときに、右の画面を表示せず⑤へ直接進むことがあります。そのときはそのまま⑤から設定を行ってください。

※機種により画面の表示内容は異なります。画面はハウジングエアコン（床置形）での表示例です。

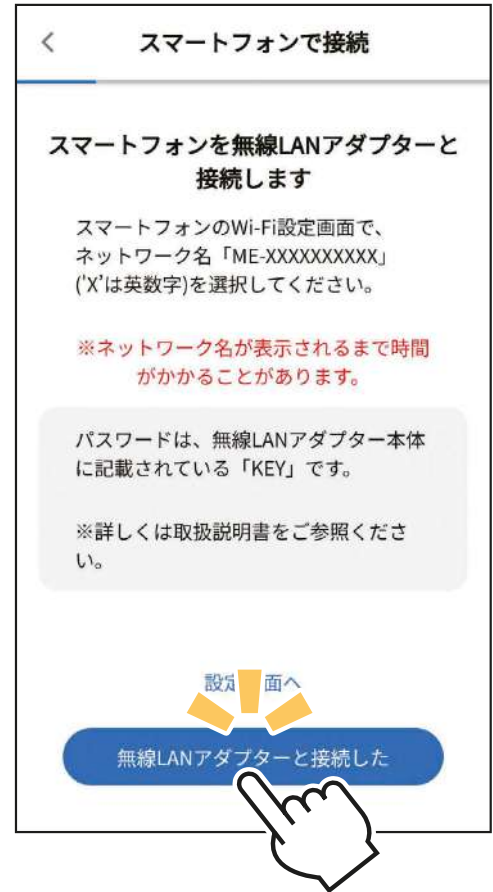

⑤ ご自宅の Wi-Fi™ ネットワークが表示されていたら、パスワードを入力し、「確認」をタップしてください。



別の Wi-Fi™ ネットワークが表示されているときは、ポップアップから選択し直してください。

- ・ 選択する Wi-Fi™ ネットワークが 2.4GHz 帯域の SSID であることを確認してください。5GHz 帯域には対応していません。
- ・ ご自宅のルーターが表示されない場合は、ルーターが正しく動作しているかを確認してください。

- ⑥ 無線 LAN アダプターの点滅を確認します。
「NET」ランプが 5 秒間に 2 回点滅、「UNIT」ランプが 5 秒間に 1 回点滅していることを確認してください。

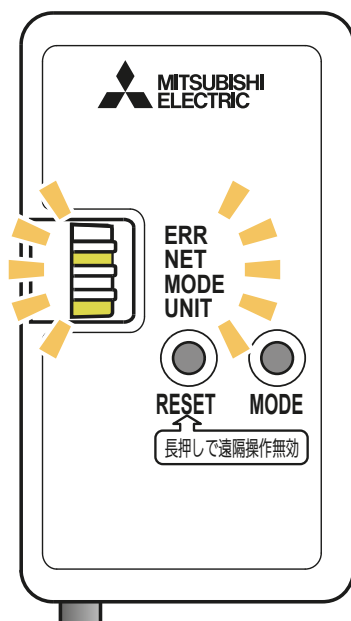

※ MAC-900IFの表示例

- ⑦ エアコンが「霧ヶ峰 REMOTE」サーバーと通信できているかを確認します。しばらくお待ちください。(最長 10 分)

- ・ エラー表示された場合は、再度接続をやり直してください。

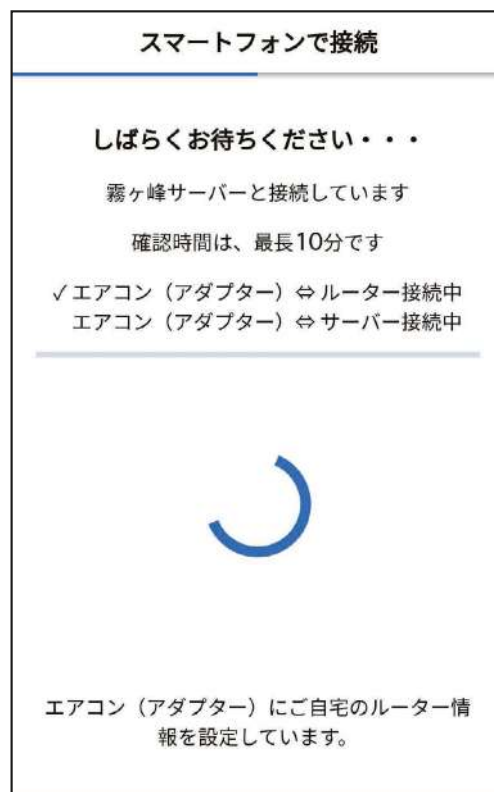

接続がうまくいかないときは

接続に失敗すると「ERR」ランプが5秒間点灯します。

再度「4.接続方法を選択する」からやり直してください。

それでもうまくいかない場合は、「RESET」ボタンを先の細いもので約15秒間押し、一度遠隔操作を無効（無線設定の削除）にしたうえで、再度やり直してください。

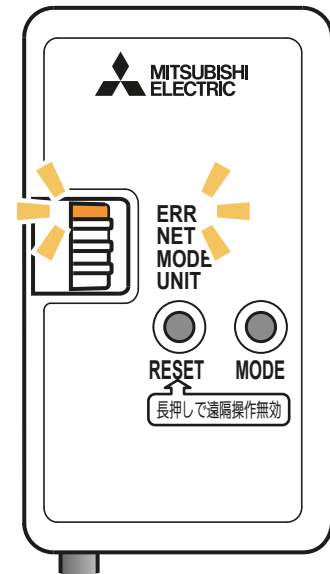

※ MAC-900IF の表示例

- ⑧ 接続は完了です。
アプリの画面にメッセージが表示されます。

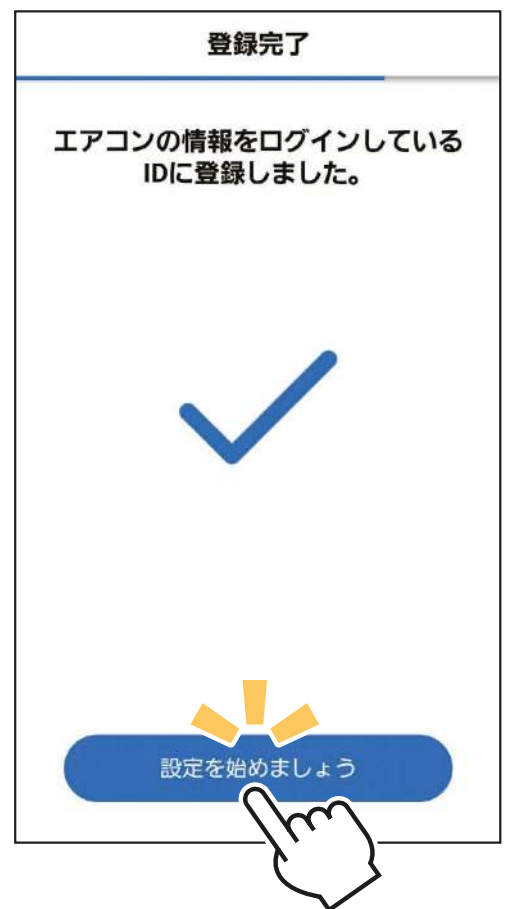

D に戻る

もくじへ

アプリの事前設定

アプリでエアコンを設定する

「霧ヶ峰 REMOTE」の「エアコン設定」でご使用するエアコンの設定をします。

① 「エアコン設定」画面でエアコンの名前をタップします。

- ・ エアコン名を変更するポップアップを表示します。



② エアコン名を選んで、「変更」をタップします。

- ・ 「エアコン設定」画面に戻ります。

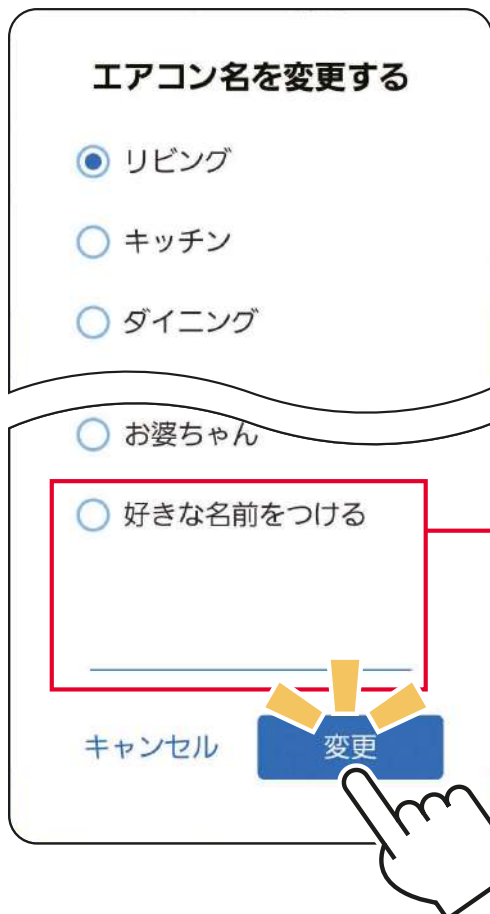

「好きな名前をつける」を選ぶと、お好みでエアコン名を入力できます。

※複数台のエアコンを使用する場合は、識別できるように異なる名前をつけてください。

③ 「変更」 をタップすると、「部屋アイコン」画面を表示します。



④ 「部屋アイコン」画面から、お好みのアイコンを選んでタップし、アイコンを変更します。

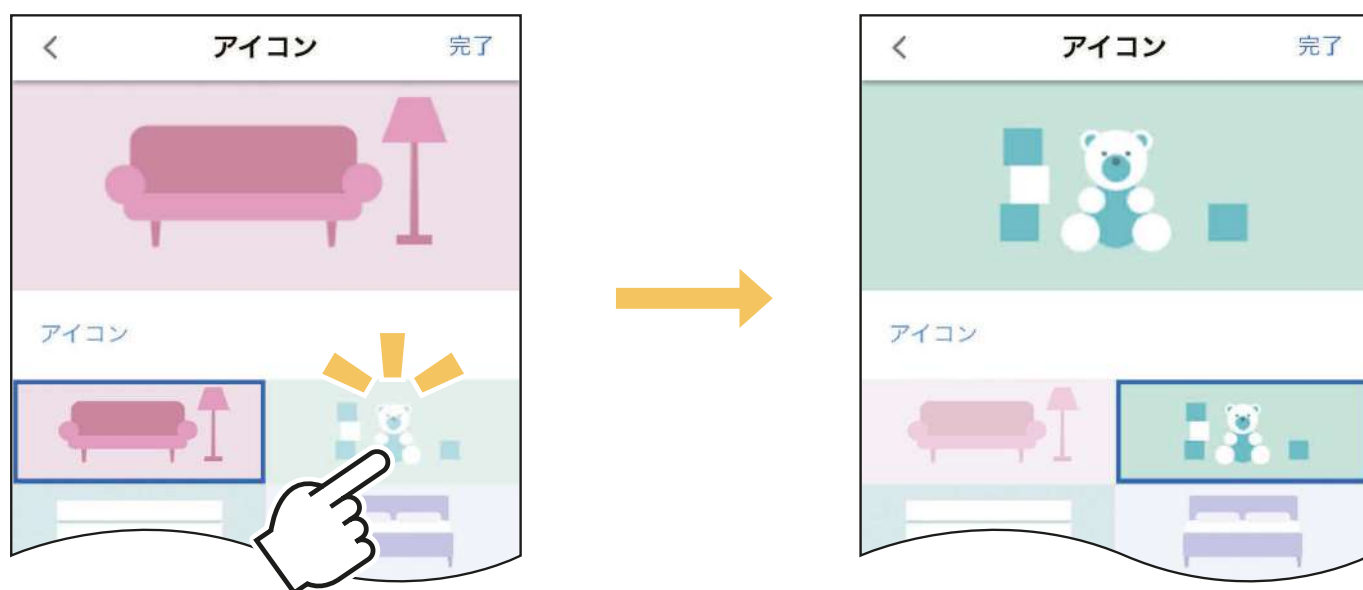

- ⑤ 「完了」 をタップして「エアコン設定」画面に戻り、「確認」をタップします。

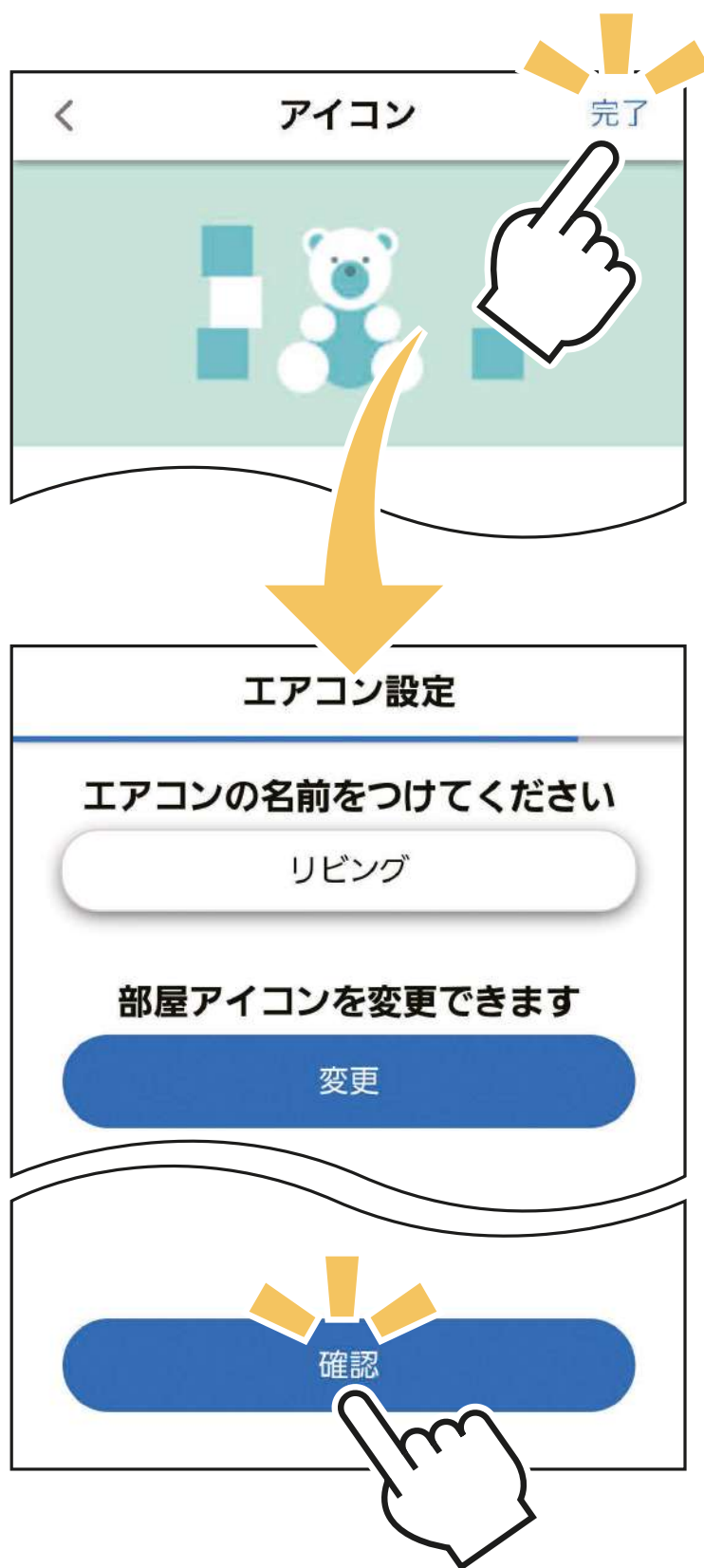

⑥ 「宅外操作」「風向風速の表示」「熱画像表示」の有効 / 無効を設定します。

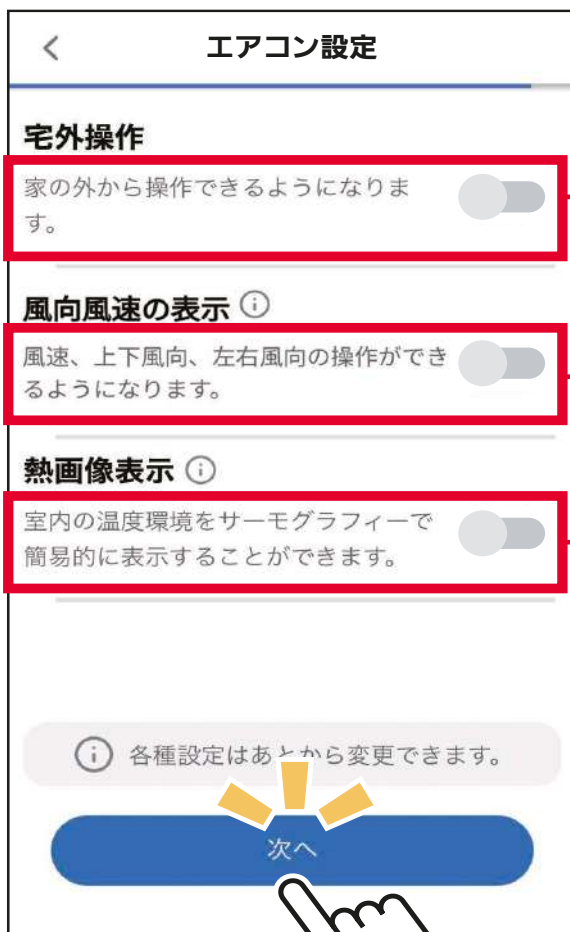

■ 宅外操作

スイッチをタップすると、家の外から操作ができるようになります。



■ 風向風速の表示 (対応機種のみ)

スイッチをタップすると、風速・上下風向・左右風向の設定ができるようになります。



■ 熱画像表示 (対応機種のみ)

スイッチをタップすると、室内の温度環境をサーモグラフィで簡易的に表示することができます。



各設定が完了したら、「次へ」をタップします。

お願い

「宅外操作」を無効にするとポップアップが表示されます。「OK」をタップすると以下の機能が使えなくなります。

- ・「家の外からのエアコン操作」
- ・「外部連携サービス (音声操作)」
- ・「熱画像表示」
- ・「室温お知らせ」
- ・「運転履歴」
- ・「タッチ気流」
- ・「位置情報連携機能」
- ・「タイマー」
- ・「電気代チェック」
- ・「健康」
- ・「換気アシスト」

上記機能を使いたいときは、必ず「宅外操作」を有効にしてください。

宅外操作を無効にします

以下の機能が使えなくなります。よろしいですか？

- ・家の外からのエアコン操作
- ・熱画像表示
- ・タイマー
- ・室温お知らせ
- ・電気代チェック
- ・位置情報連携機能
- ・外部連携サービス (音声操作)
- …等

キャンセル

OK

〈ポップアップ表示〉

⑦「製品情報」の登録をします。



QRコード®を使用して製品情報を登録することができます。

「QRコード®を読み取る」をタップし、QRコード®の読み取り画面を表示します。

- QRコード®が無い場合は「スキップ」をタップして、次の画面に進んでください。

※機種により⑦の画面が表示されないことがあります。そのときは⑧へ進んでください。



エアコン底面にあるQRコード®を読み取り画面のフレーム内に収めると、自動で製品情報を読み取ります。

① をタップすると、スマートフォンのライトが点灯/消灯します。

※ ① が表示されないスマートフォンではこの機能をご利用いただけません。

ポップアップが表示されたら「OK」をタップしてください。

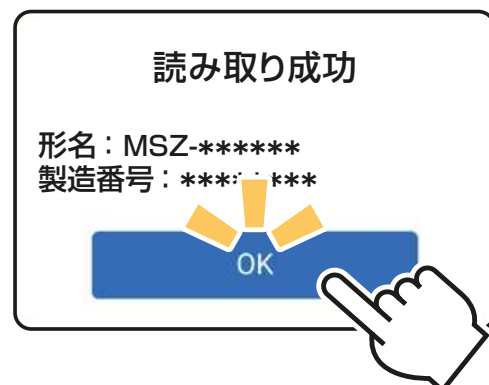

お願い

QRコード[®]を読み取るには、カメラへのアクセス許可が必要です。アクセス許可の同意をいただいた上、「OK」をタップしてください。

“霧ヶ峰リモート”がカメラへの
アクセスを求めています
QRコード[®]の読み取りに使用します。

許可しない

OK

⑧ 「自宅位置」の登録をします。

- ・既に登録済みの場合は、自動的にスキップされます。
- ・ハウジングエアコンで設定しているときも、自動的にスキップされます。
(ハウジングエアコンでは「位置情報連携」機能は使用できません)
- ・「自宅位置」の再設定は、「位置情報連携」の「自宅位置の設定」でも行なえます。

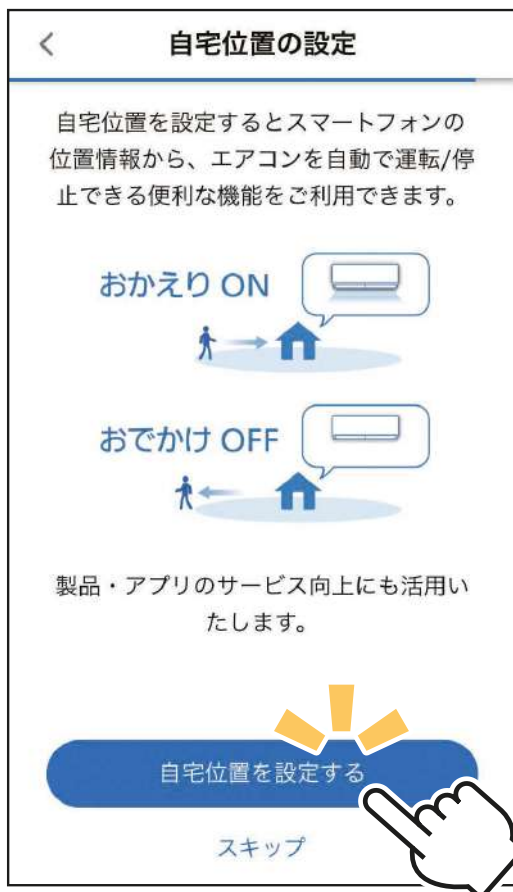

「自宅位置を設定する」をタップし、エアコンのあるご自宅の位置を登録します。

- ・登録をしない場合は、「スキップ」をタップして次の画面へ進んでください。

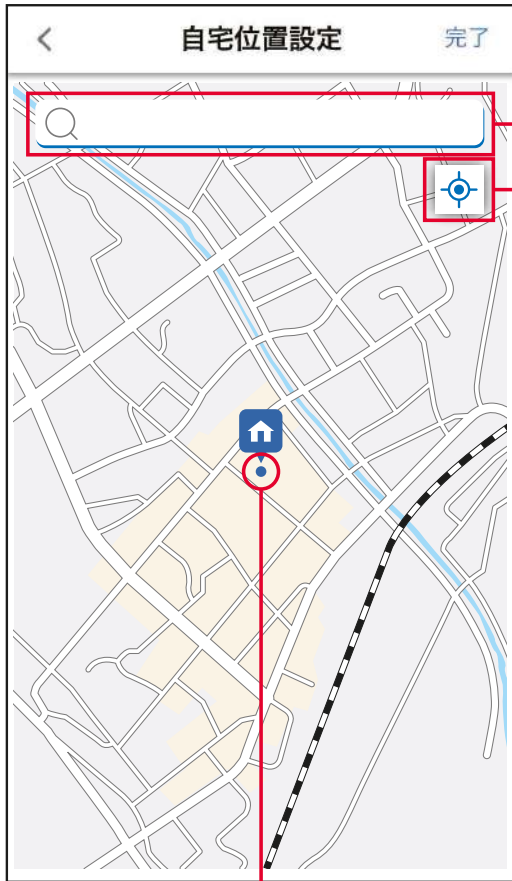

ポイント

マップを確認し、エアコンを使用する場所が  のポイントに重なるよう、画面をスクロールして調整してください。
マップがエアコンを使用する場所付近ではない場合は、以下の方法をお試しください。

- 現在地ボタンをタップする。
- 画面をスクロールして、使用する場所を表示する。
- 検索バーに住所を入力し表示する。

検索バー
現在地ボタン



「完了」をタップし、設定を完了します。

- 自宅位置は、アカウントに登録されているすべてのエアコンで共通の設定になります。

※マップ画像はイメージです。実際の画面とは異なります。

お願い

- ・スマートフォンの設定にある「位置情報」や「位置情報サービス」などを有効にしてご使用ください。
- ・「位置情報連携」を設定するときには位置情報の使用許可を促すポップアップが開くことがあります。その際はポップアップの指示に従い、アプリ側の位置情報設定を「常に許可」にしてください。また、「正確な位置情報」は有効に設定してください。
- ・「常に許可」など常時許可の設定でない場合、「位置情報連携」は動作しません。

位置情報連携機能を使用する場合は、以下の手順で位置情報の利用を許可してください。

1. 「位置情報」をタップ
2. 「常に」をタップ

キャンセル

設定画面へ

※ iOS での表示例

- ⑨ 「完了」をタップして、エアコン本体の設定を完了します。

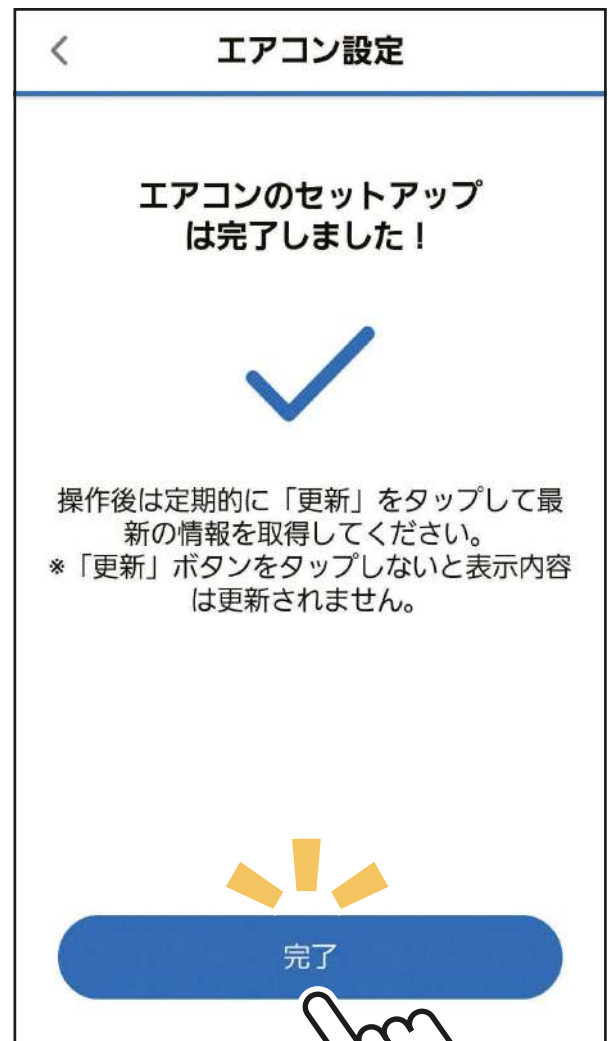

もくじへ

アプリの画面について

メニュー画面



The image shows a mobile app interface. At the top, there's a header with a hamburger menu icon (three horizontal lines), the text 'エアコン一覧', a plus sign, and a refresh icon. Below the header, there's a section for '自宅' (Home) with a sub-section for 'リビング' (Living Room) and a '冷房' (Cooling) toggle switch. A hand icon is shown tapping the hamburger menu icon. A red box highlights the hamburger menu icon, with a line pointing to the text 'をタップするとメニュー画面が表示されます。' (Tapping this icon displays the menu screen). A yellow arrow points from the 'エアコン一覧' option in the menu to the 'エアコン一覧' section of the app. The menu itself is a list of options, each with an icon and a red dot next to it. Lines connect these red dots to callout boxes on the right side of the page. The callout boxes contain the following text:

- エアコン一覧**
登録したエアコンの状態や、お部屋の状態が一覧表示されます。
- エアコン登録**
エアコンの登録を追加できます。(最大10台)
※自宅モードのときのみ登録できます。
- エアコン管理**
登録しているエアコンの設定を行います。
- タイマー**
タイマーの設定状態を一覧表示し、それぞれのエアコンのタイマー設定を行います。
- 健康**
体に優しい運転を行います。
- 室温お知らせ**
室温お知らせの設定状態を一覧表示し、それぞれのエアコンの室温お知らせ設定を行います。

「X」をタップするとメニュー画面を閉じます。



■ 電気代チェック

電気代・電力量の情報を表示する画面に移動します。

■ アプリ情報

「霧ヶ峰REMOTE」のバージョンや、利用規約などを表示します。

■ お知らせ一覧

「霧ヶ峰REMOTE」からのお知らせを表示します。

■ ユーザー情報

登録されているユーザー情報の変更を行います。

■ ログアウト

アプリからログアウトします。

エアコン一覧画面

エアコン登録画面表示

「+」をタップすると、エアコン登録することができます。

「確認中」アイコン

運転内容変更の送信後に表示されます。

※約3分ごとに自動でエアコンの情報を更新して、運転状態を確認します。最新の運転内容が確認できた場合、アイコンが消えます。アイコンが消えたあと、運転内容が反映されているか確認してください。最大で15分間表示されることがあります。

画面更新

タップして最新の情報に更新します。※定期的に最新の情報に更新してください。

更新時刻

表示している情報の更新時刻です。

運転/停止

スイッチをタップすると、エアコンの運転/停止が行えます。

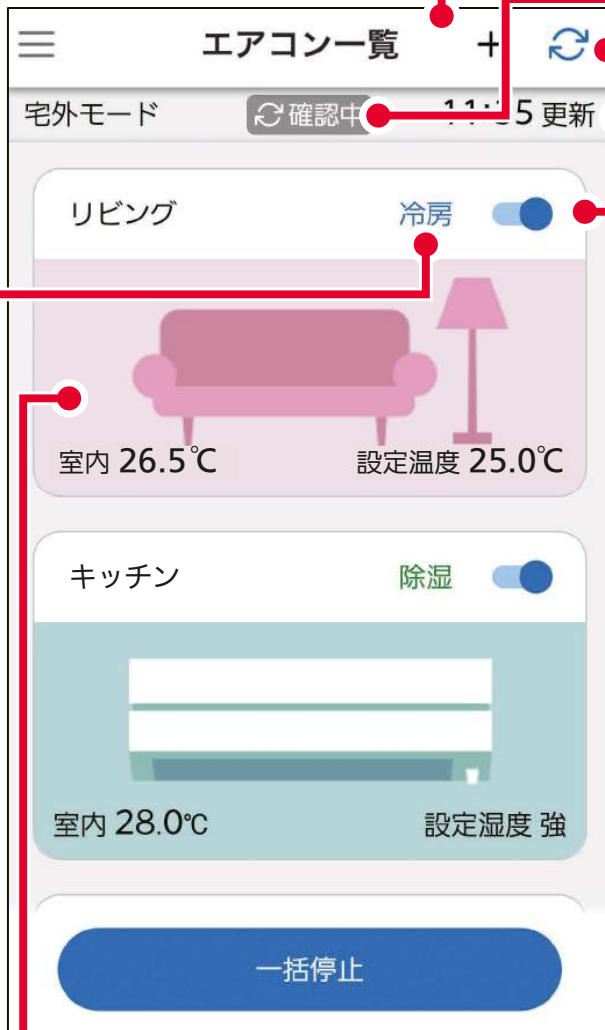
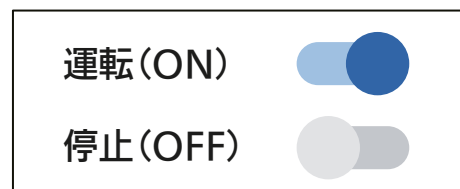

部屋アイコン

タップするとエアコン操作画面を表示します。

運転モード

エアコンの運転モードを表示します。



■ 操作モード

自宅モード

無線LANモジュール/アダプターと同じネットワークに接続中のときに表示します。

宅外モード

公衆回線を使用して、ネットワークに接続中のときに表示します。

※自宅モードと宅外モードは、自動で切替わります。

■ 設定温度/しつど

エアコンの設定温度/しつどを表示します。

※運転モードやエアコンの機種によって表示内容が異なります。

■ 室内温度

室内機が測定した室内温度を表示します。

■ 一括停止

登録しているすべてのエアコンをまとめて停止します。

■ エアコン名称

登録したエアコン名称です。

もくじへ

エアコン操作画面

部屋アイコンをタップすると、エアコン操作画面を表示します。

エアコン名

エアコン名をタップするとポップアップを表示します。他のエアコン名を選んでエアコン操作画面を切り替えることができます。

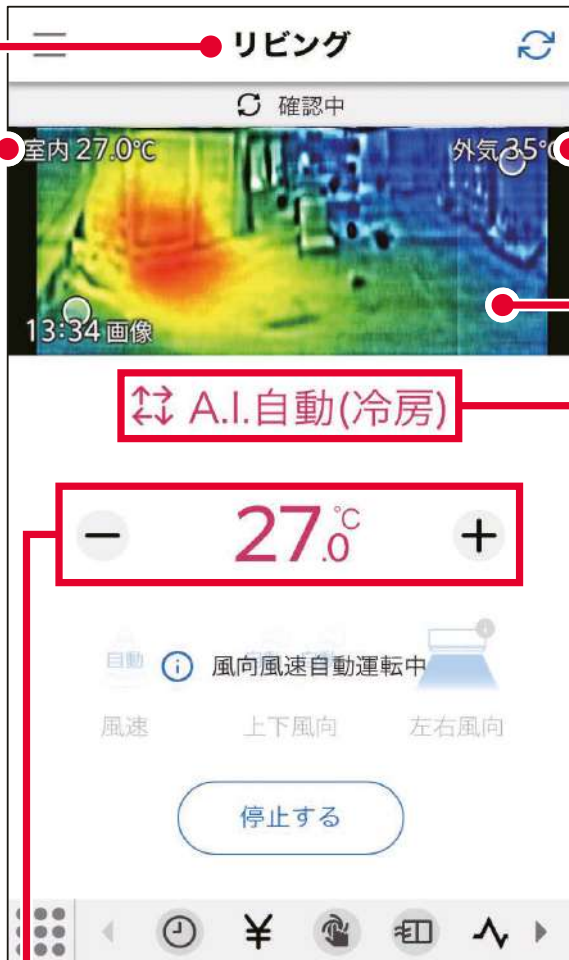

外気温度

室外機が測定した外気温度を表示します。

※エアコンの機種や運転状況(停止/送風)により、“-”と表示されることがあります。

「熱画像」表示(対応機種のみ)

お部屋の温度分布を表示します。画像を下へスライドすると、画像が更新されます。

運転モード

タップするとポップアップが表示され、運転モードを選択できます。



設定温度/しつど

エアコンの設定温度/しつどの変更や表示を行います。
※運転モードやエアコンの機種により表示される内容が異なります。

室内温度

室内機が測定した室内温度を表示します。

※エアコンの機種や運転状況(停止/送風)により、“-”と表示されることがあります。

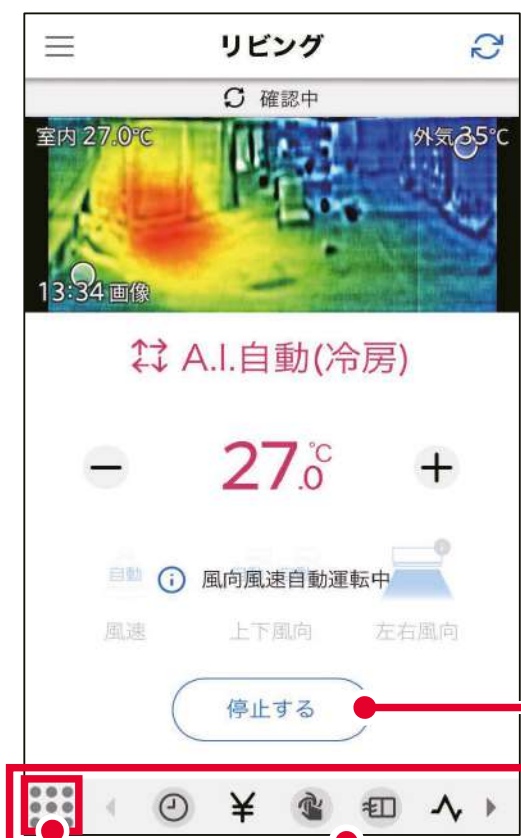

■ 運転停止

タップすると、運転を停止します。

■ 機能アイコンレイ

タイマー・節電・お知らせなど、設定状況を表示します。また、ここから設定も行えます。
また、◀ ▶をタップすると、隠れているアイコンを順に表示します。

タップすると、隠れているアイコン一覧が表示されます。

もくじへ

アプリの基本的な操作について

運転／停止

ここでの説明は、運転内容を変更するときの一例です。

スイッチをタップして、運転／停止を行います。

【エアコン一覧画面から】

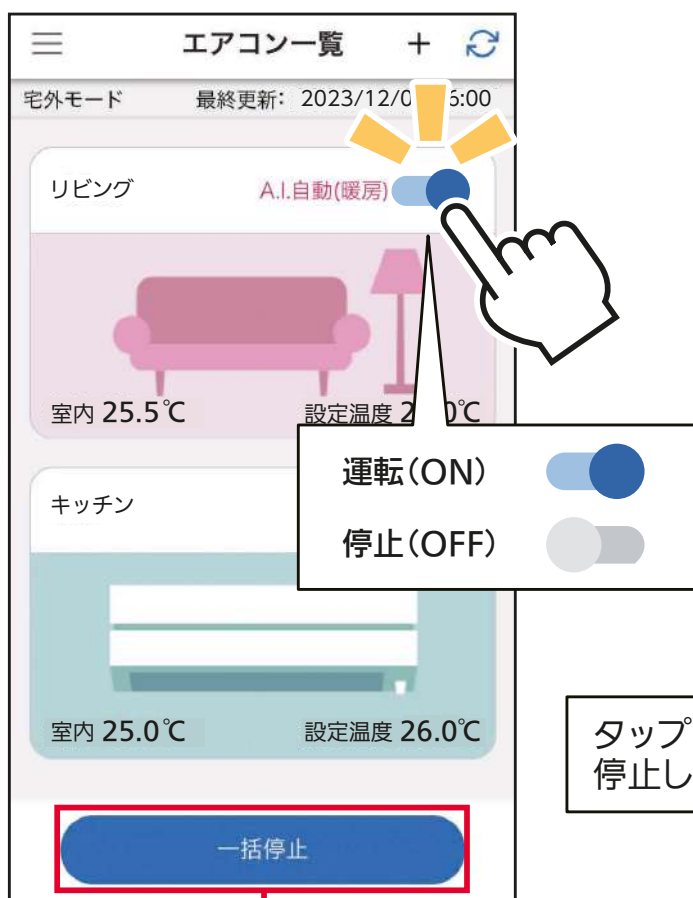

ここをタップすると、登録しているエアコンをまとめて停止します。

【エアコン操作画面から】

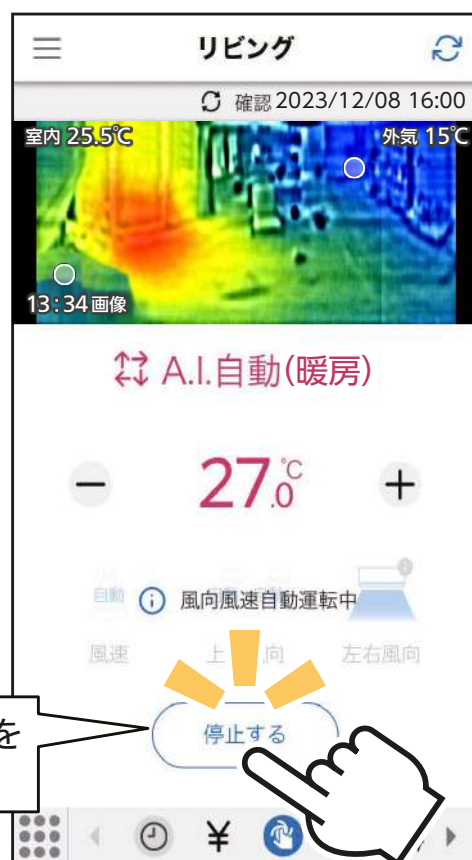

タップすると、運転を停止します。

停止中

タップすると、運転を開始します。



もくじへ

運転モードの変更

- ① 「エアコン一覧」画面で変更する部屋アイコンをタップします。

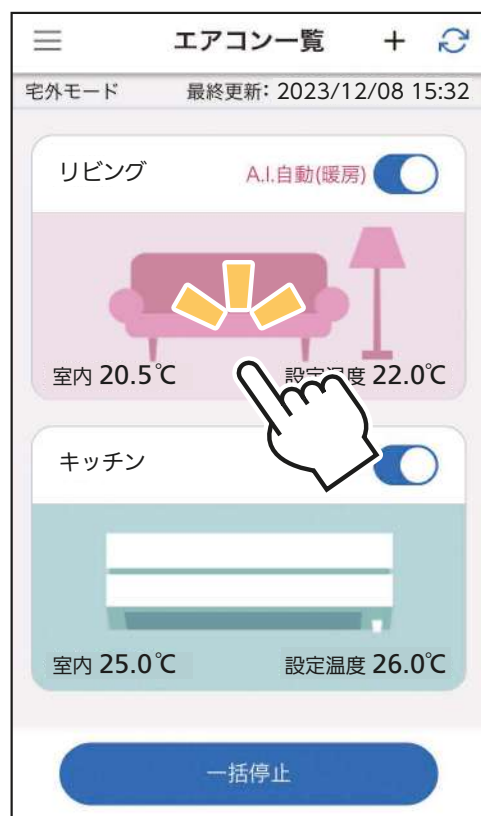

- ② エアコン操作画面の運転モード表示をタップします。

- ・運転モード変更のポップアップを表示します。

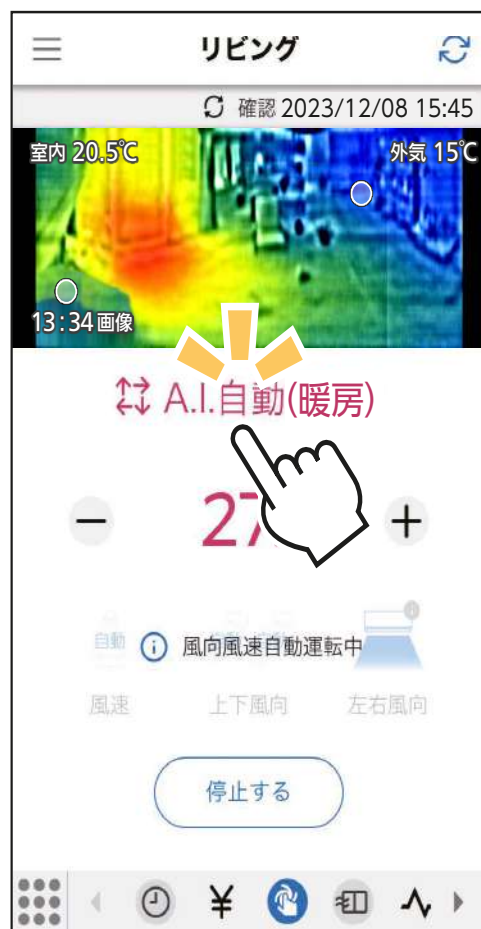

③お好みの運転モードを選んでタップします。

- ・エアコンの機種により、「A.I.自動」や「送風」が選択できないことがあります。



④変更した内容で運転を開始します。

- ・停止中に運転モードを変更した場合は、運転モードは変更されますが、運転は開始しません。

お願い

- ・エアコンの機種によってはリモコンから運転モードの「自動」が選べますが、アプリ上から運転モードの「A.I.自動」の選択ができない機種があります。
- ・タッチ気流を設定すると、運転モードは「A.I.自動」になります。
- ・エアコン形名の数字4桁の後半が“20”のモデル(例:MSZ-FZ4020S)については、アプリから「A.I.自動」を選択した場合、エアコンは「A.I.自動」で運転しますが、アプリの運転モード表示は「冷房」もしくは「暖房」となります。

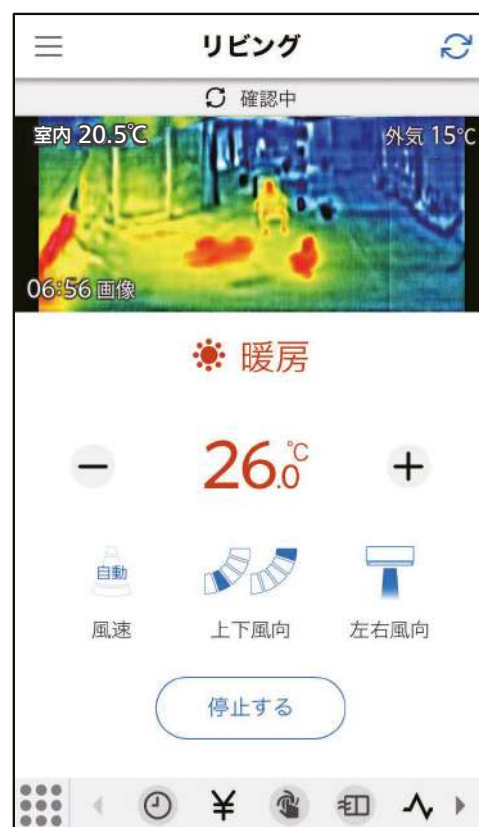

もくじへ

設定温度

16 ~ 31°Cの間で温度調節ができます。

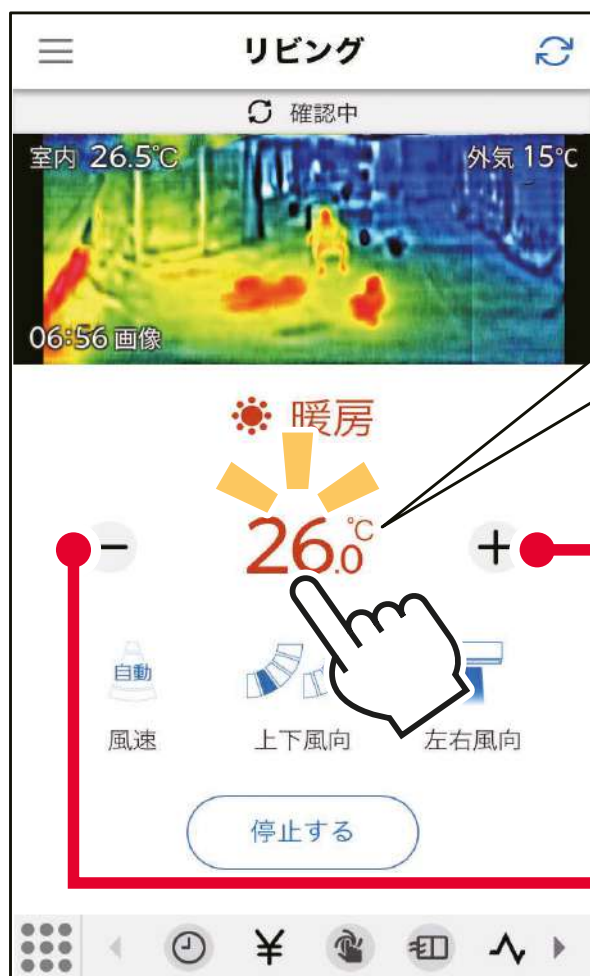

温度表示をタップし、ポップアップを開きます。

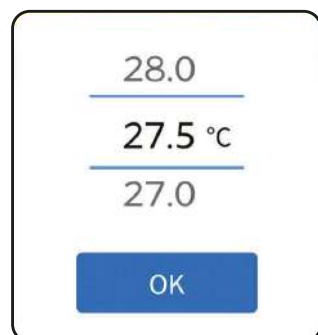

温度を選んで「OK」をタップします。

プラス (+) キーをタップすると 0.5°C ずつ温度が上がります。

・長押しすると温度が最大 31°C まで上がり続けます。

マイナス (-) キーをタップすると 0.5°C ずつ温度が下がります。

・長押しすると温度が最小 16°C まで下がり続けます。

おしらせ

- ・エアコンの機種によってはリモコンから暖房 10°C (10°C キープ暖房) の設定が行えます。このときアプリ上では「10°C」と表示されます。
- ・アプリ上から設定温度を 10°C に設定することはできません。

もくじへ

設定しつどまたは除湿の強さ

しつどは 40%~70%の間で調節できます。

除湿の強さは、弱・標準・強で調節できます。

(除湿運転で設定できる値は、エアコンの機種によって異なります。設定値の詳細については、エアコンの取扱説明書をご覧ください。)

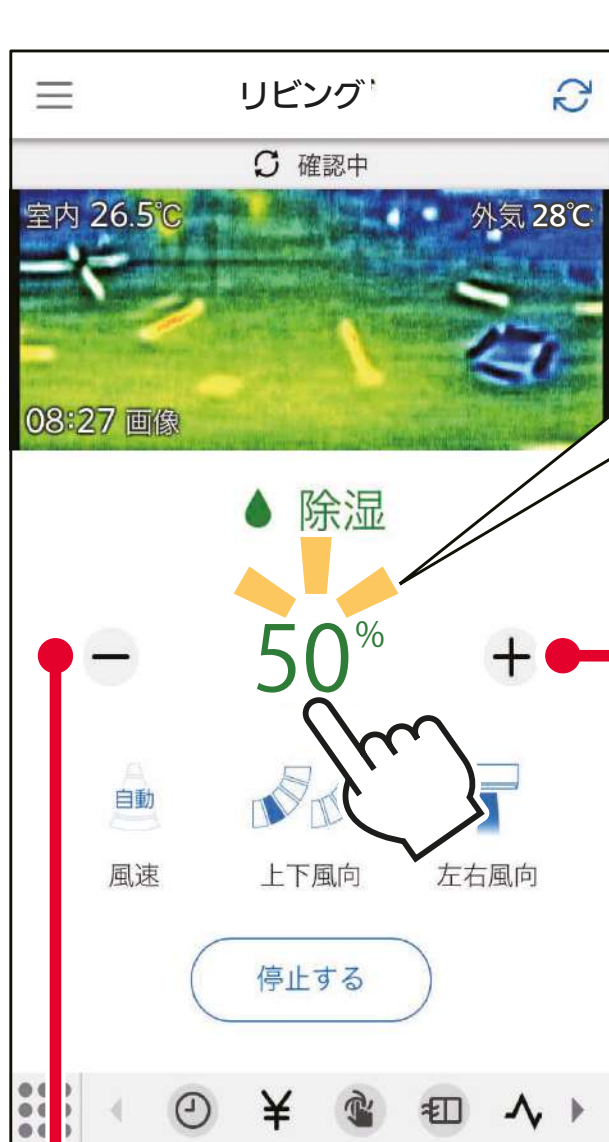

※設定しつどの例です。

しつど、または除湿の強さの表示をタップし、ポップアップを開きます。

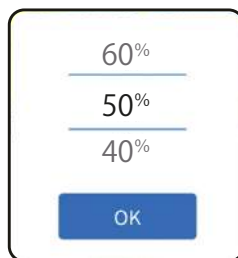

「設定しつど」の例



「設定除湿の強さ」の例

しつど、または除湿の強さを選んで「OK」をタップすると、設定が完了します。

プラス(+) キーをタップすると10%ずつ設定しつどが上がります。除湿の強さの場合はプラス(+) キーをタップすると弱→標準→強の順で切り替わります。

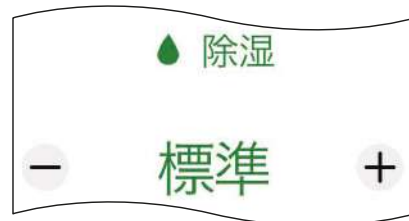

※設定除湿の強さの例です。

マイナス(-) キーをタップすると10%ずつ設定しつどが下がります。除湿の強さの場合はマイナス(-) キーをタップすると強→標準→弱の順で切り替わります。

もくじへ

風向・風速

対応機種のみ設定できます。(非対応機種は設定画面の表示はされません)

風速・上下風向・左右風向の調節ができます。



上下風向

タップすると、上下風向のポップアップが開きます。
上・やや上・中・やや下・下・スイング・自動の中から選択し、「OK」をタップすると、設定が変更されます。

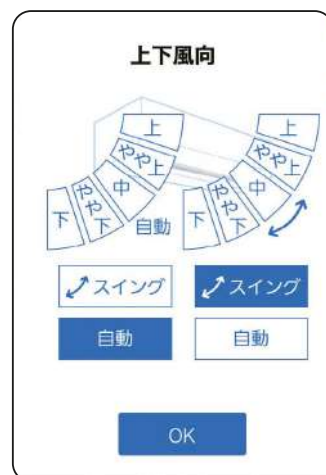

左右風向

タップすると、左右風向のポップアップが開きます。
10種類の風向および風あて・風よけ・ムラなしの中から選択すると、設定が変更されます。

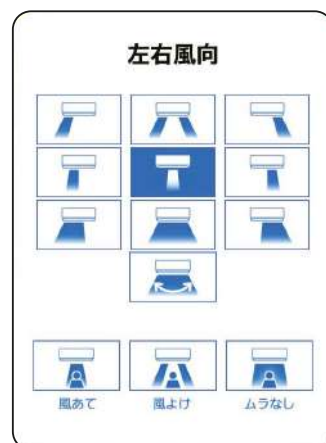

風速

タップすると、風速のポップアップが開きます。静・弱・中・強・ロング・自動の中から選択すると、設定が変更されます。

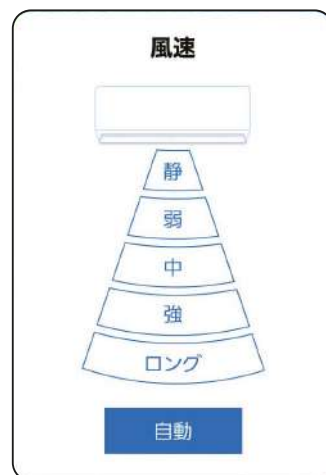

お知らせ

- ・A.I.自動運転中は風向・風速を自動で切り替えるため、設定できません。
- ・左右風向で風あて・風よけ・ムラなしを設定すると、上下風向は自動になります。

もくじへ

個別機能の操作について

機能一覧表

ルームエアコンまたはハウジングエアコンの機種の違いや、シングルエアコンまたはマルチエアコンといった設置状態の違いにより、使用できる機能が異なります。

以下の一覧表を参考に、ご使用のエアコンで使用できる機能をご確認ください。

○：使用可 ×：使用不可 ー：機種により使用可

機能名称	ルーム エアコン	ハウジングエアコン	
		シングル	マルチ
タイマー	○	○	○
節電設定	ー	×	×
室温おしらせ	○	×	×
熱画像	ー	×	×
タッチ気流	ー	×	×
電気代チェック	○	○	×
健康	○	×	×
換気アシスト	ー	×	×
位置情報連携	○	×	×
室温表示	○	×	×
外気温表示	ー	ー	○
運転モード(送風)	○	×	×

※ハウジングエアコンの壁掛形は「霧ヶ峰 REMOTE」アプリには対応していません。

もくじへ

機能の選択

【機能アイコンレイから】

機能アイコンレイに表示されているアイコンをタップすると、操作画面、設定画面を表示します。◀または▶をタップすることで、アイコンがスクロールし、見えていないアイコンを表示させることができます。

🕒 をタップすると…

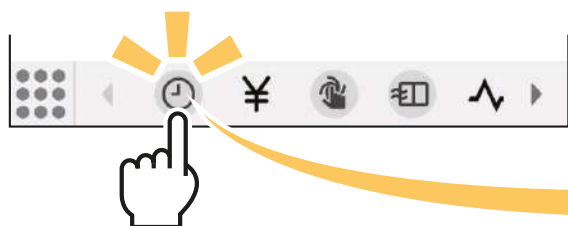

◀または▶をタップすると、アイコンがスクロールします。

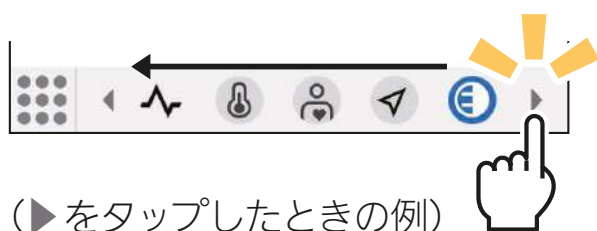

(▶をタップしたときの例)

「タイマー」の設定画面を表示します。



【アイコン一覧から】

📄 をタップするとアイコン一覧を表示します。

- ・「タイマー」「節電」「おしらせ」「タッチ気流」「健康」「位置情報連携」のアイコンは、設定中は青で、解除中はグレーで表示し、状況が確認できます。

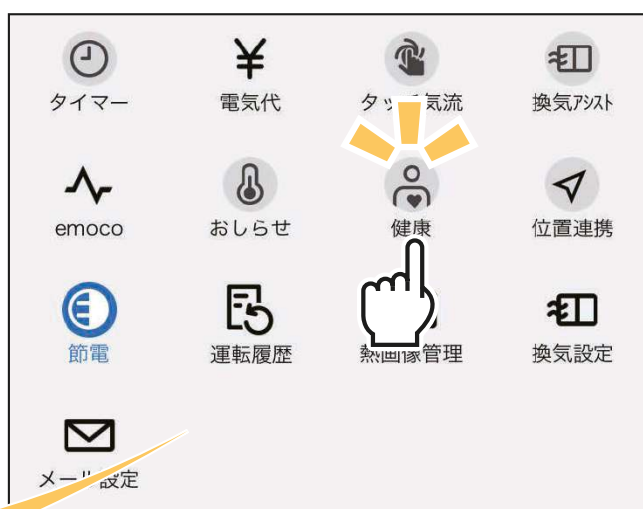

例えば  をタップすると「健康」の設定画面を表示します。

アイコンの並び替えについて

「編集」をタップすると、アイコンの並び替えが行えます。

「編集」の表示が「完了」に変わります。



アイコンを並び替えたい場所にドラッグします。

アイコンが移動しました。



「完了」をタップすると、並び替えが完了し、ポップアップを閉じます。

アイコンを並び替えると、「機能アイコントレイ」のアイコンの並びも連動して変更されます。



【メニュー画面から】

機能名をタップすると設定画面を表示します。登録したエアコンの中から選んで設定を行います。

「☰」をタップして、メニュー画面を表示し、



例えば 🕒 タイマー を
タップすると、



タイマーの設定画面を表示します。



登録済みのエアコンを選んで
設定できます。

もくじへ

■ MyMU「emoco(エモコ)」

「emoco」は、エアコンに搭載されているエモコアイ(センサー)が人の脈の状態を検知し、独自のアルゴリズムにより推定される感情の指数を「エモーションマップ」で可視化する機能です。

「emoco」は「MyMU」アプリ(三菱電機家電統合アプリ)から起動し、三菱電機のエアコンとお客さまのスマートフォンをネットワークで接続して使用します。「emoco」をご使用する前に、必ず「MyMU」アプリをインストールしてください。

「emoco」でできること

エアコンの「エモコアイセンサー」が、人のココロの状態を見える化。日々のセルフチェックや環境づくりをサポートします。



在宅ワークの作業効率を
チェックしたい



くつろぎやすい
環境なのかチェックしたい

温度・しつどなどの環境状態や、脈の状態などに加え、ココロが落ち着いた状態か、またはココロが仕事や勉強が捗るフレッシュな状態なのかをイメージ化します。

お部屋の環境

22.5℃

50%

ココロの状態



「emoco」の詳細は、『MyMU「emoco(エモコ)」』取扱説明書をご確認ください。

<https://www.mitsubishielectric.co.jp/ldg/wink/ssl/productInfo.do>
ご使用のエアコン形名で検索し、機種のあるページにある「取扱説明書」の中から『取扱説明書< MyMU「emoco(エモコ)」>』を選んでご確認ください。

【「emoco」を起動する】



- ① 「機能アイコントレイ」にある  をタップすると、チュートリアルでの概要説明が表示されます。
- ② そのあとは、案内にしたがって下記のボタンをタップすると、「emoco」が起動します。



■ タイマー



■ タイマー名

タップすると、設定画面を表示します。

■ タイマー ON/OFF

現在のタイマーのON/OFF設定を表示します。タップして切り替えます。OFFにすると、そのタイマーは動作しません。

■ 設定温度

タイマー動作時の設定温度を表示します。
(冷房または暖房のみ有効)

■ 時刻／運転

タイマーの動作する時刻と運転内容を表示します。

■ 繰り返し

タイマーの動作する曜日を表示します。

- 曜日を設定すると、毎週タイマーが動作します。
- 曜日を設定しない場合は、1回だけ動作します。

■ 運転モード

タイマー動作時の運転モードを表示します。

※上の画面は機能アイコントレイからタイマーを表示した場合。



※左の画面はメニュー画面からタイマーを表示した場合。

お知らせ

- ・リモコンで設定したタイマーは、スマートフォンに反映されません。また、スマートフォンで設定したタイマーは、リモコンに反映されません。

■ タイマー設定画面の表示



変更したいタイマー設定をタップします。

- ・タイマー設定画面を表示します。

時刻



「時刻」をタップし、ポップアップを開きます。

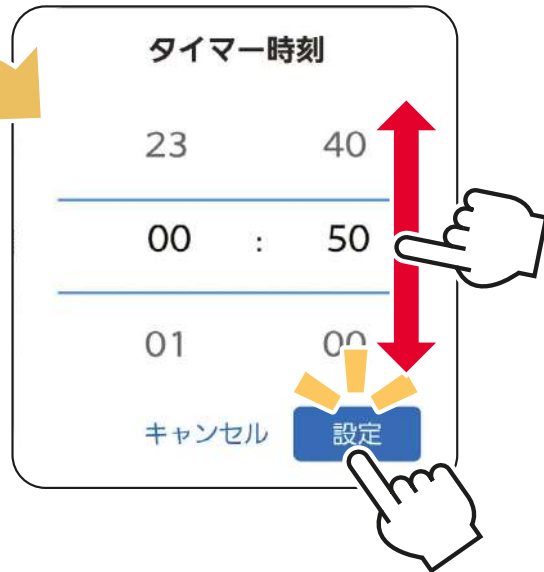

時刻を選んで、「設定」をタップします。

動作



「動作」をタップし、ポップアップを開きます。

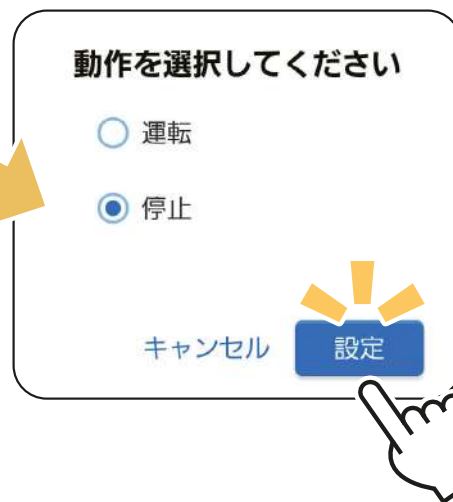

「運転」または「停止」を選んで「設定」をタップします。

■ 運転モード



「運転モード」をタップし、ポップアップを開きます。



「運転モード」を選んで、「設定」をタップします。

■ 設定温度

「設定温度」は「冷房」と「暖房」の設定時のみ設定が可能です。



「設定温度」をタップし、ポップアップを開きます。

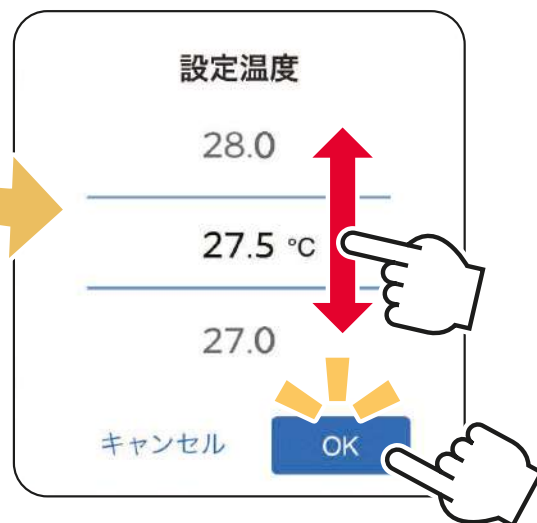

設定温度を選んで「OK」をタップします。

■ 繰り返し



「繰り返し」をタップし、ポップアップを開きます。



ご希望の曜日にチェックを入れ、「設定」をタップします。

■ 「タイマー」機能の設定を完了するとき



「完了」をタップし、設定を完了します。

もくじへ

■ 節電設定

※対応のエアコン機種のみ

エアコンの節電運転を設定します。



節電

または  をタップし、ポップアップを開きます。



節電



節電

をタップすると

節電設定をONにしますか？

エアコンのセンサーや気流等を活用して節電運転をします。

キャンセル



を表示します。

「OK」をタップして、設定を完了します。

— おしらせ —

- ・エアコンの機種によっては、節電機能は使用できません。
- ・節電設定は、運転モードが冷房または暖房時だけ設定できます。
- ・運転モードを切り替えると、節電設定はOFFになる場合があります。
- ・エアコンの運転内容の詳細は、エアコンの取扱説明書をご覧ください。
- ・エアコンの機種によっては、節電動作中に風向が変わることがあります。
- ・エアコンの機種によっては、節電設定で不在時にエアコンを停止する機能がありますが、アプリから設定した場合には停止しません。
- ・タッチ気流を設定、または運転モードを「A.I.自動」にすると、自動的に節電設定はONになります。

もくじへ

■ 室温お知らせ

運転停止中に設定した温度になると自動で運転を開始し、通知を送ります。お部屋が高温になると、「高温」にて設定した温度を超えると冷房運転を行います。お部屋が低温になると、「低温」にて設定した温度を下回ると暖房運転を行います。運転を行わず、お知らせのみを受信することもできます。

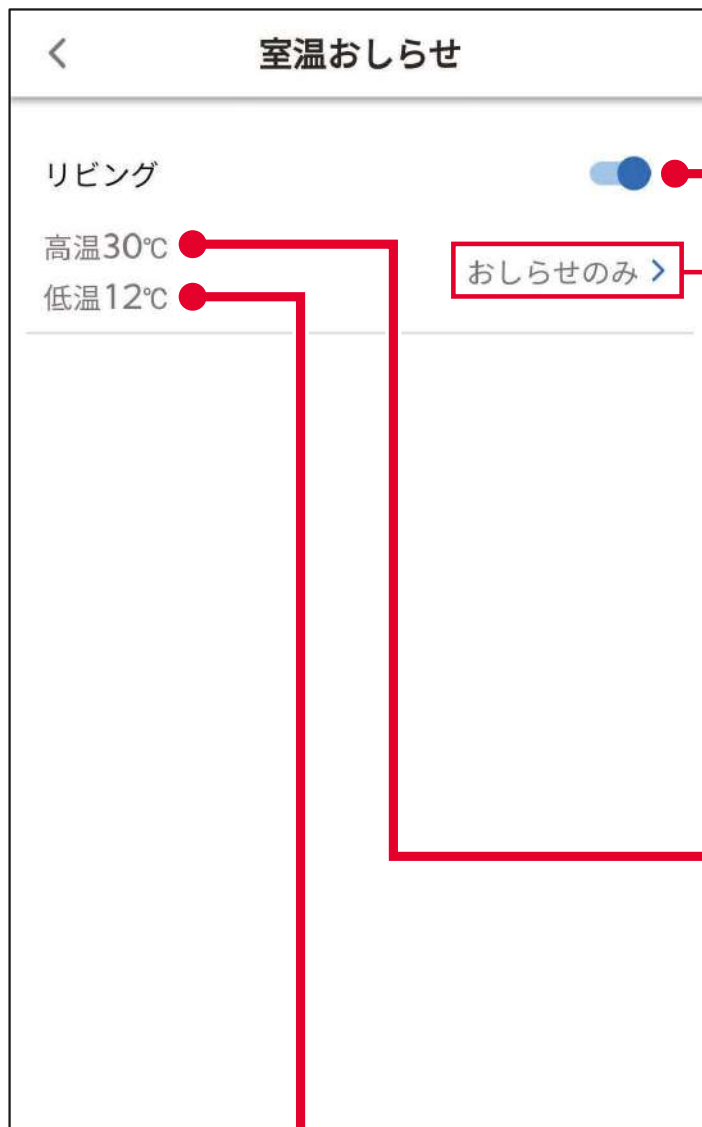

■ お知らせ「ON/OFF」

お知らせ「ON/OFF」を設定します。

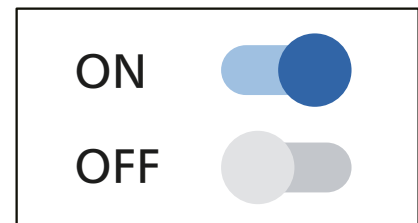

【設定状態】

お知らせの設定状態を表示します。

■ 高温温度設定

高温お知らせで設定した温度を表示します。

■ 低温温度設定

低温お知らせで設定した温度を表示します。

※上の画面は機能アイコントレイから室温お知らせを表示した場合。



※左の画面はメニュー画面から室温お知らせを表示した場合。

お知らせ

- お部屋の環境やエアコンの据付け場所によっては、正しい室温を測定できず、お知らせしないことがあります。
- 設定した温度条件が続いている間は、約1時間ごとに1回お知らせします。
- 運転停止後約30分間はメールでお知らせしません。

■ 高温お知らせ・低温お知らせ



変更したいお部屋をタップします。

- お部屋の「室温お知らせ」画面を表示します。



「高温」・「低温」温度を設定します。

【温度の設定】

「高温」または「低温」をタップし、ポップアップを開きます。

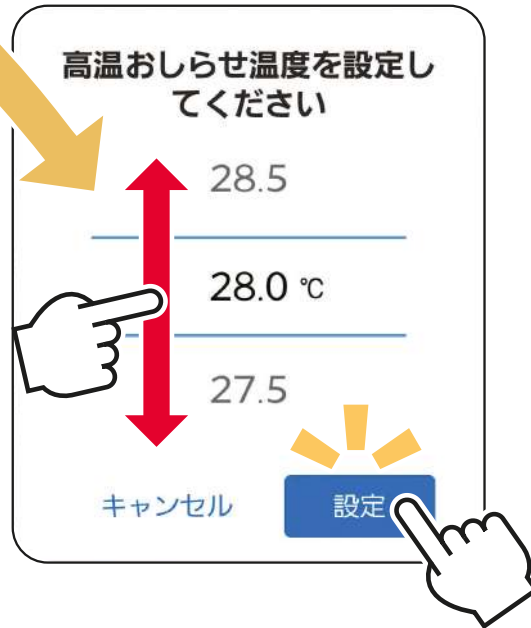

温度を選び「設定」をタップします。

- 高温お知らせの設定範囲: 16.0～35.0℃
低温お知らせの設定範囲: 10.0～31.0℃
- 高温お知らせと低温お知らせの設定温度は5℃以上の差が必要です。
- エアコンが運転できる設定温度の範囲は、16.0～31.0℃です。
これを超える、または下回る値で設定すると、近い温度で運転します。



高温お知らせおよび低温お知らせは、ON/OFFスイッチで個別に設定できます。

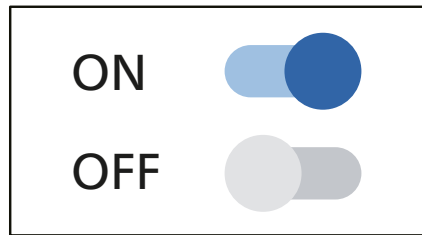

「完了」をタップし、設定を完了します。

■ 運転開始



「運転開始」をタップし、ポップアップを開きます。

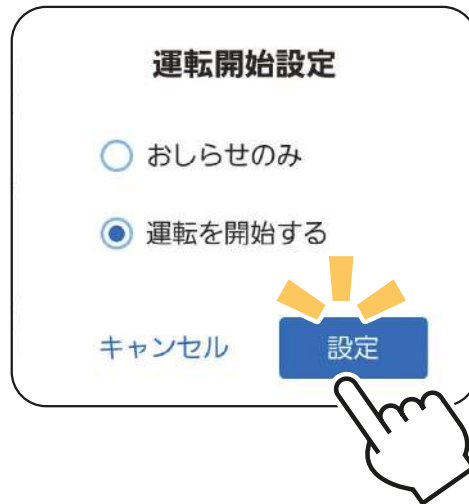

動作を選び「設定」をタップします。

お知らせのみ: 設定した温度になっても運転を開始せず、メールでお知らせのみ行います。

運転を開始する: 設定した温度になったら運転を開始し、メールでお知らせも行います。

■ 「室温お知らせ」機能の設定を完了するとき

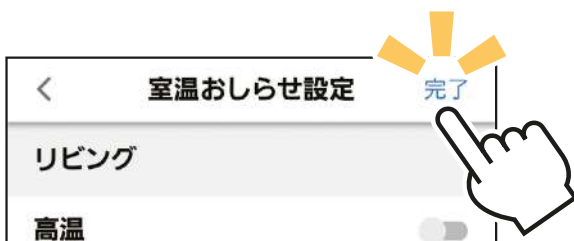

「完了」をタップし、設定を完了します。

もくじへ

■ タッチ気流 ※対応機種のみ

「タッチ気流」のアイコンをタップすると、「熱画像」の全画面表示に切り替わります。お部屋の温度分布を見ながら、直感的な操作で気流を調節できます。

お願い

「タッチ気流」を表示するには「熱画像」を有効にしてください。

G 詳しくは「■熱画像」へ

機能アイコントレイから  をタップすると、「熱画像」を全画面表示します。

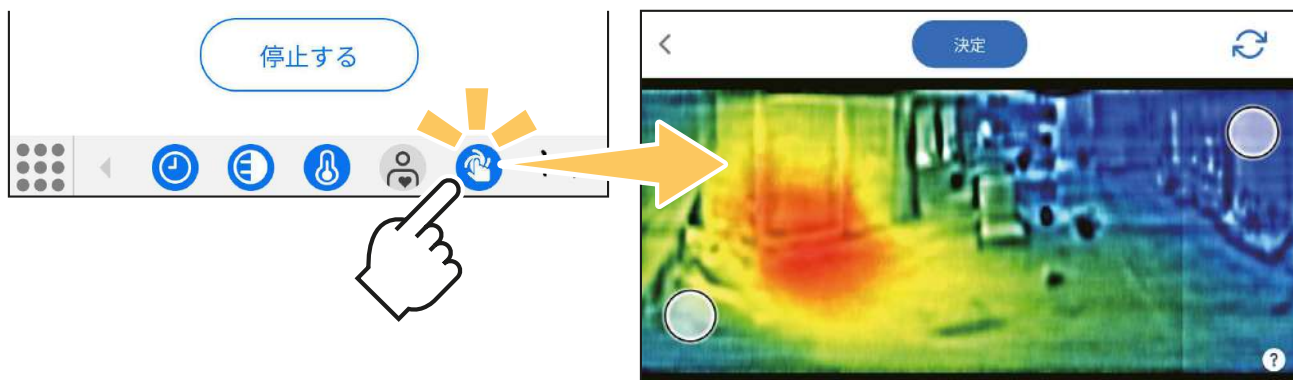

熱画像・タッチ気流について

「熱画像」を全画面表示して、画面右下の(?)をタップすると、「熱画像」「タッチ気流」についての機能説明を確認できます。

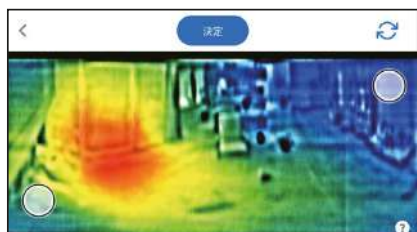

■ 気流の調節

気流を送りたいエリアに2つの気流ポイントを移動します。

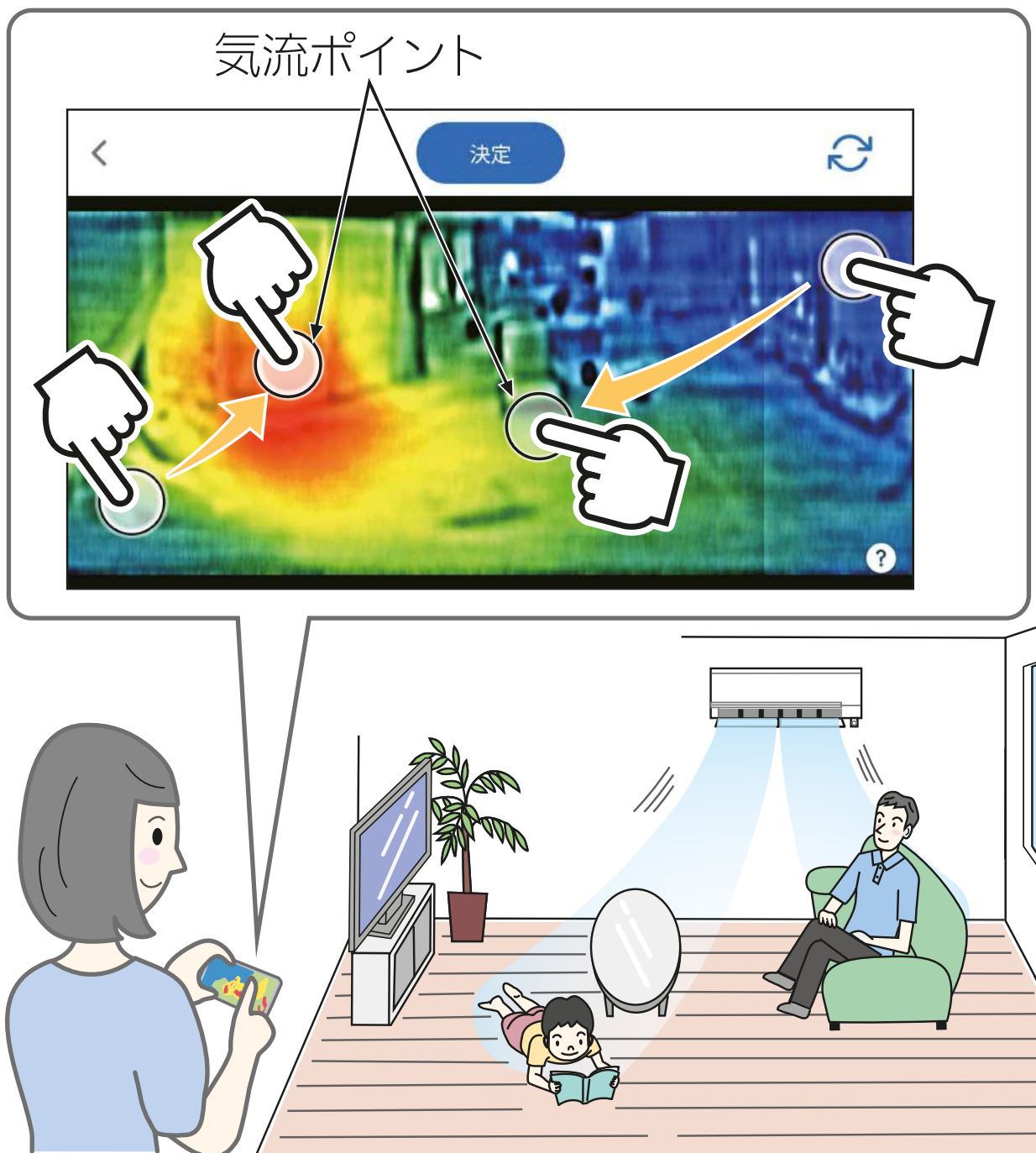

※「熱画像」はエアコン側から見た画像になります。エアコンと向かい合う位置から見た画像は、左右反対に表示されます。

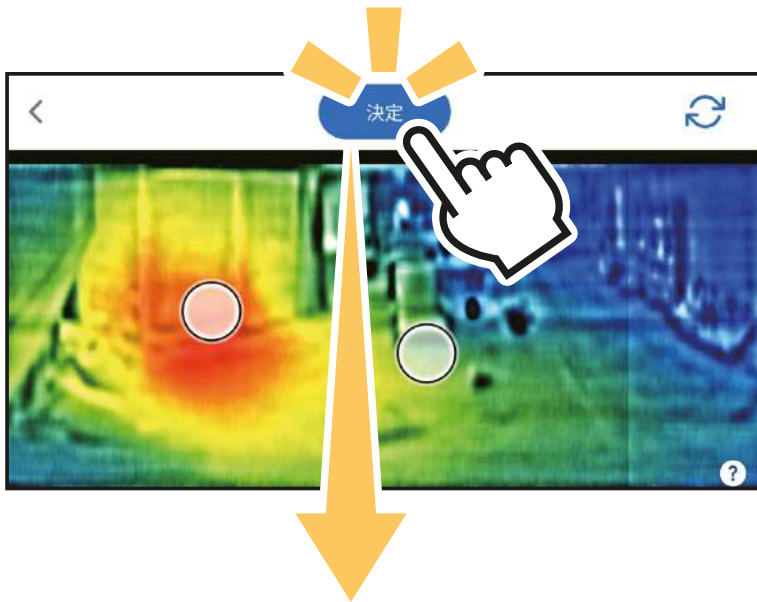

気流の調節が完了したら、「決定」をタップします。

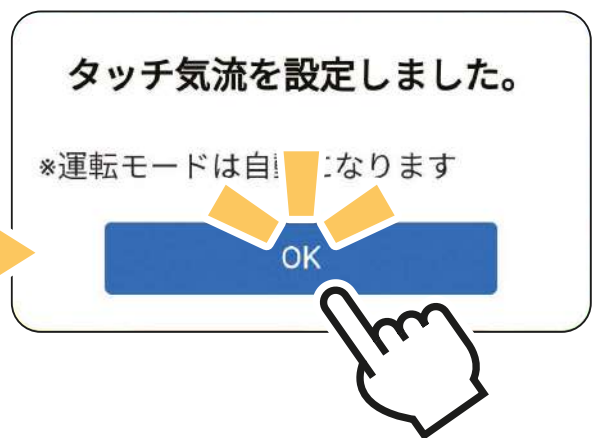
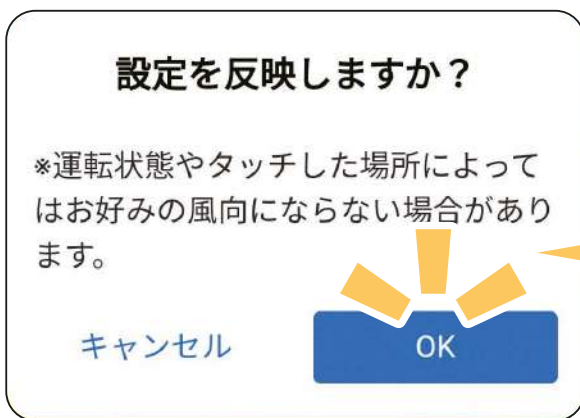

上記の順でポップアップが表示されます。それぞれ確認いただき「OK」をタップすると、調節したエリアに向かって気流が送られます。

再度気流の調節をしたいときは、気流ポイントを移動し「決定」をタップしてください。
お好みの気流になり、前の画面に戻るときは「<」をタップしてください。

■ タッチ気流の解除

 をタップすると、ポップアップを開きます。

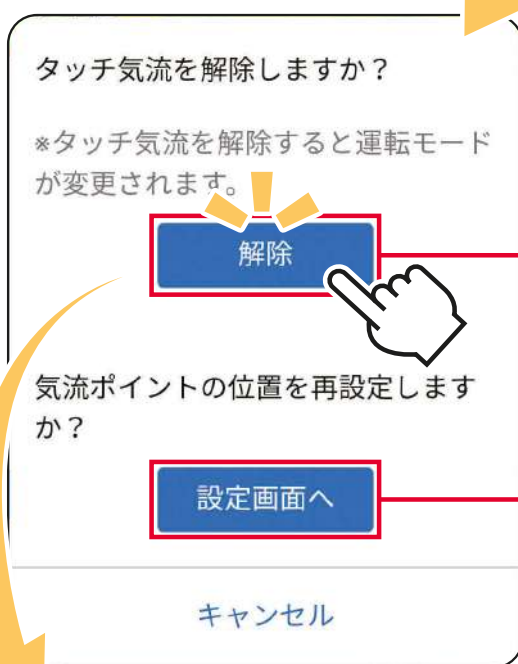

ここをタップすると、タッチ気流が解除されます。

ここをタップすると「熱画像」を全画面表示します。再度調節が行えます。

解除すると、 となります。

■「熱画像」表示の更新について

熱画像の更新は、エアコン運転中は約2分に1回行います。

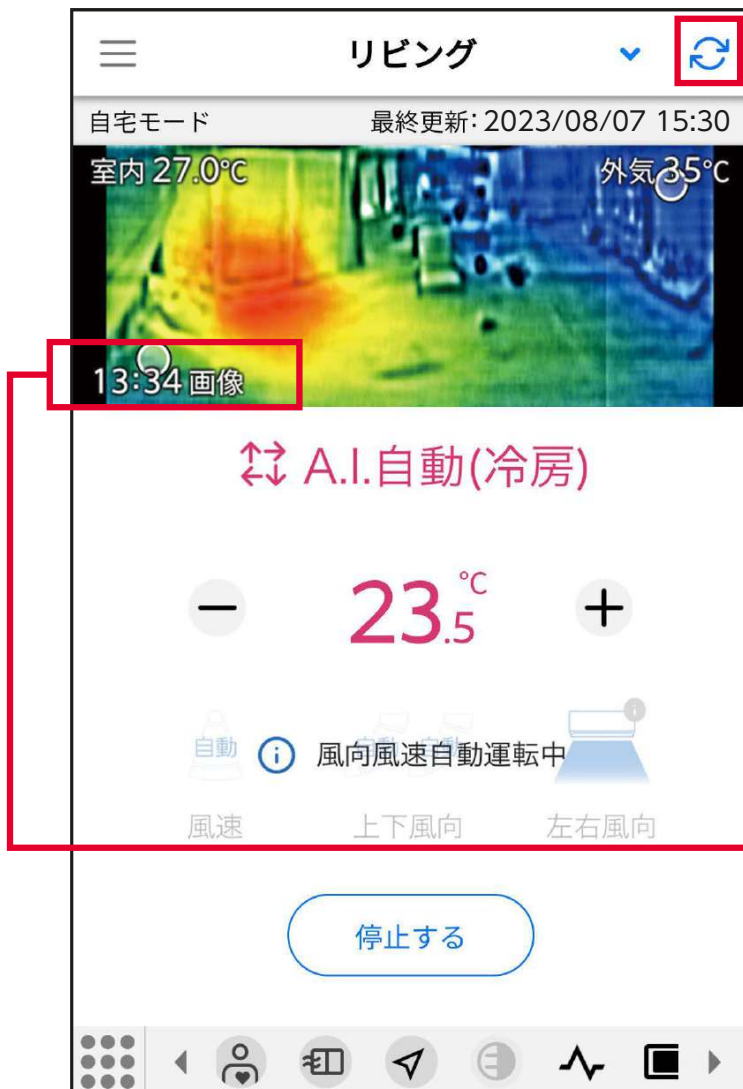

「熱画像」を更新するときには  をタップしてください。画面全体を下にスライドすることでも更新できます。

最後に熱画像を取得した時間

※使い始めなどで文字が赤いときは、熱画像を取得中です。

※「熱画像」および「タッチ気流」は、エアコンの機種により対応が異なります。詳しくはエアコンの取扱説明書をご確認ください。

■「熱画像」表示の切替え

画面左上の ◀ (戻る) をタップすると元の表示に戻ります。

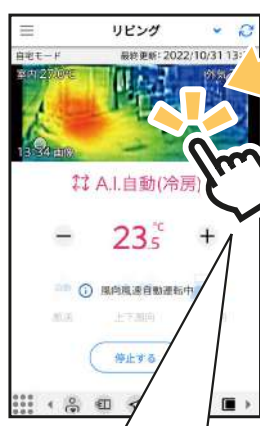

【タッチ気流対応機種 of 表示画面】

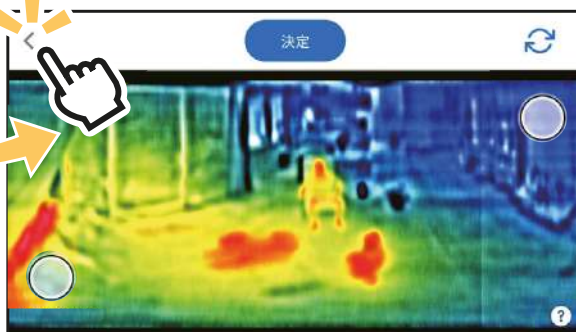

「熱画像」の画面をタップすると全画面表示に切り替わります。

※熱画像はイメージです。
ご使用の機種により、
画面の表示が異なる
場合があります。

【タッチ気流非対応機種 of 表示画面】

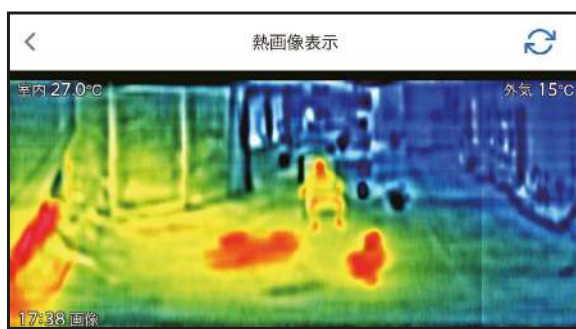

— おしらせ —

- タッチ気流は「冷房」「暖房」「A.I.自動」のときのみ設定できます。
- タッチ気流を設定すると運転モードは「A.I.自動」に、節電設定は「ON」になります。
- タッチ気流を設定したあとにリモコン操作を行うと、タッチ気流は解除されます。（「A.I.ナビ」の操作を除く）
- タッチした場所や運転状況によって、設定した風向にならないことや、風が届かないことがあります。
- 周囲と温度差がないものは表示されません。また動きがあるものは表示がぶれることがあります。
- 熱画像の検知範囲は約 200°（ムーブアイを中心に左右約 100°：ムーブアイの通常動作範囲）です。エアコンの据付位置設定の変更による、熱画像表示の変更はできません。

■ 電気代チェック

メニュー画面の ¥ 電気代チェック をタップすると、電気代チェック画面を表示します。



チェックしたいお部屋の > をタップし、電気代、電力量の確認画面を開きます。

※ 機能アイコンレイの ¥ 電気代 をタップすると直接電気代チェック画面を表示します。

■ 電気代・電力量確認画面

電気代設定
「電気代チェック」の設定メニューを表示します。

電気代/電力量
電気代グラフ・電力量グラフの表示を切り替えます。

電気代グラフ/電力量グラフ
設定メニューで設定された内容で、電気代または電力量をグラフ表示します。

電気代/電力量の表示
棒グラフをタップすると、その月の電気代や電力量を表示します。

目標電気代
目標電気代を「P」で表示します。
※「電気代」表示時のみ。

月	電気代 (円)	電力量 (kWh)
1	150	15
2	180	18
3	120	12
4	220	22
5	200	20
6	180	18
7	150	15
8	130	13
9	220	22
10	200	20
11	220	22
12	230	23

今日の電気代 30円
2月の電気代 1900円
去年2月の電気代 1800円

お知らせ

- 電気代は目安です。公的な取引に用いることはできません。
また、リモコンに電気代の表示機能があるエアコンでは、リモコンの表示と異なる場合があります。
- 電気代単価を変更することができます。

H 詳しくは【電気代単価設定】へ

【電気代設定】



「設定」をタップします。



電気代設定画面を表示します。
以下の設定が行えます。

- **電気代単価設定**
時間帯別で電気代単価を設定します。
- **電気代比較**
「電気代チェック」画面に1年前の同月の電気代を表示し、比較することができます。
- **目標電気代**
目標電気代を電気代グラフに表示します。
また、1か月の電気代が「目標の半分」、「目標の電気代」を超えたときにメールでお知らせします。

● 電気代単価設定



①「>」をタップします。



②「編集」をタップします。

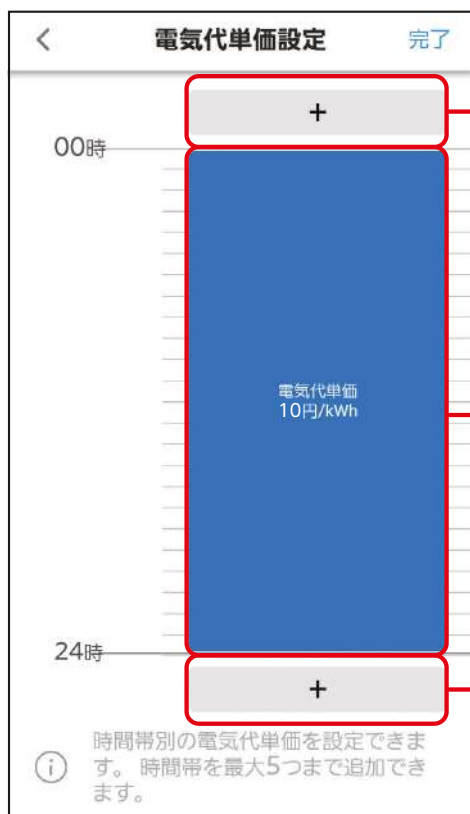

③設定画面を表示します。

- **+** (時間帯追加)

タップすると現在表示している時間帯の上に、時間帯が追加されます。

- **時間帯(電気代単価)**

タップするとポップアップを表示し、電気代単価を設定できます。

- **+** (時間帯追加)

タップすると現在表示している時間帯の下に、時間帯を追加します。

• 時間帯追加

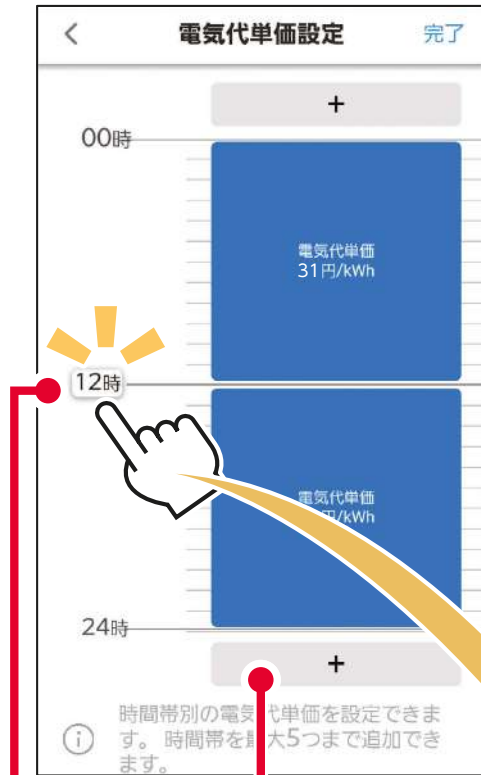

時間帯は最大5つまで追加できます。

切り替え時間

① **+** で時間帯を追加すると、同時に「切り替え時間」も追加されます。「切り替え時間」をタップすると「時間帯」のポップアップを表示し、切り替えの時間を1時～23時の間で選択できます。

②「設定」をタップし設定します。



● 時間帯(電気代単価)



①「時間帯」の表示をタップすると「電気代単価(円/kWh)」のポップアップを表示し、電気代単価の変更ができます。

② 1円~99円/kWhの間で金額を入力し、「設定」をタップし設定します。

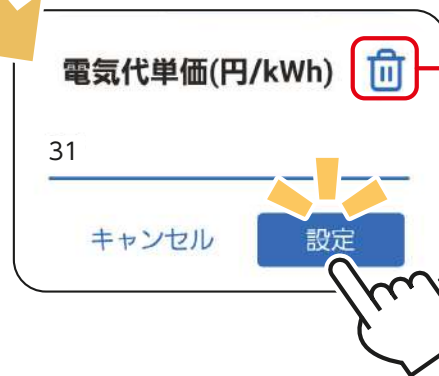

タップすると時間帯を削除します。

● 「電気代単価設定」を完了するとき



「完了」をタップし、設定を完了します。

— お知らせ —

電気代の単価は、ご契約している電力会社のホームページをご覧ください。

● 目標電気代

目標電気代を「ON」にし「>」をタップすると、「目標電気代(円/月)」のポップアップを表示します。

目標電気代を入力し「設定」をタップすると、電気代チェック画面に「」を表示します。

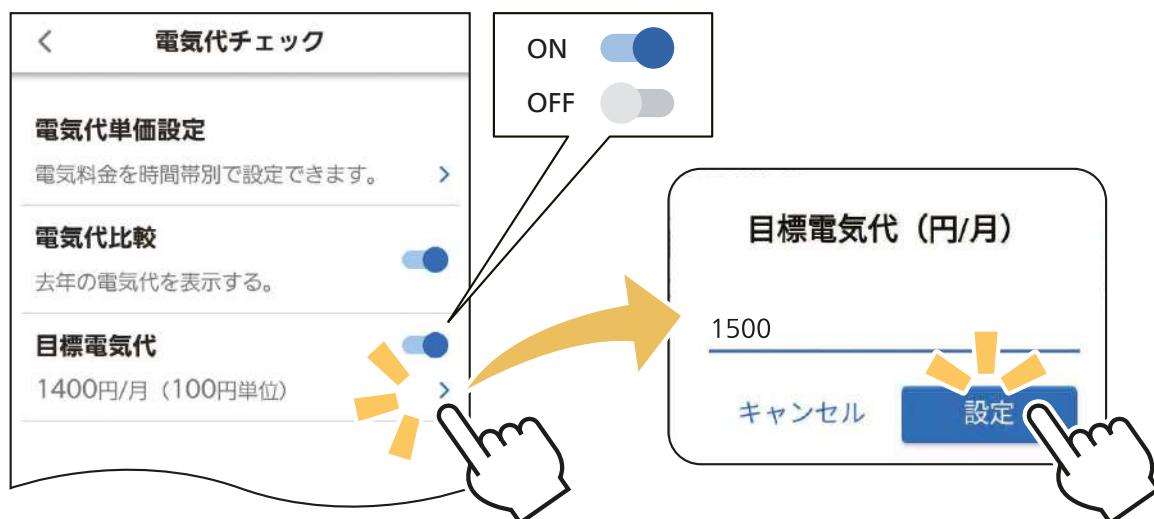

もくじへ

健康

急激な温度変化は、体調に影響を及ぼすことがあります。「健康」機能は冬の起床時や夏の就寝時に体調を崩すことのないよう、穏やかな温度調節を行います。

機能アイコントレイから設定画面を表示します。



をタップすると「健康」の



スイッチをタップするとポップアップを表示します。「健康」機能の「有効/無効」を設定します。

「>」をタップすると「健康ゆっくり冷房」の設定画面を表示します。

「>」をタップすると「健康あさ暖房」の設定画面を表示します。

「健康」機能について

「急激な温度の低下(寒暖差)」や「低い室温」は、体調の変化に影響があるといわれています。

「健康ゆっくり冷房」「健康あさ暖房」は、体に優しい温度環境を整える機能です。

◆ 夏の就寝前には、「健康ゆっくり冷房」

寝室の温度環境を、体に優しい運転で整えておきましょう。

こんな経験ありませんか？

夏

急いで冷やします

入室後の冷房による、急激な温度低下。

「健康ゆっくり冷房」なら

優しく冷やします

眠る頃には設定した温度に

急激な温度低下にさらされないために、指定の時刻までに冷やしておきます。また、早めの入室でも体に優しいゆるやかな温度調節を行います。

◆ 冬の起床時の冷え込みには、「健康あさ暖房」

暖かい温度環境で、目覚めましょう。

こんな経験ありませんか？

冬

起床時の急激な冷え込み

冬の朝、目覚めたときの冷え込み。

「健康あさ暖房」なら

じんわり暖めます

お目覚めの頃には設定した温度に

暖かい環境で目覚められるように、起床時刻に合わせて暖めておきます。また、眠りの妨げにならないように、じんわりと温度調節を行います。

画面上部の をタップすると、「健康」機能についてのチュートリアルを確認できます。

健康

リビング

健康ゆっくり冷房

スキップ

こんな経験ありませんか？

冬

起床時の急激な冷え込み

急激な温度の低下は体調に影響があるとされています。

■ 就寝時刻（健康ゆっくり冷房）



「>」をタップすると、「健康ゆっくり冷房」の設定画面を表示します。



「就寝時刻」をタップし、ポップアップを開きます。

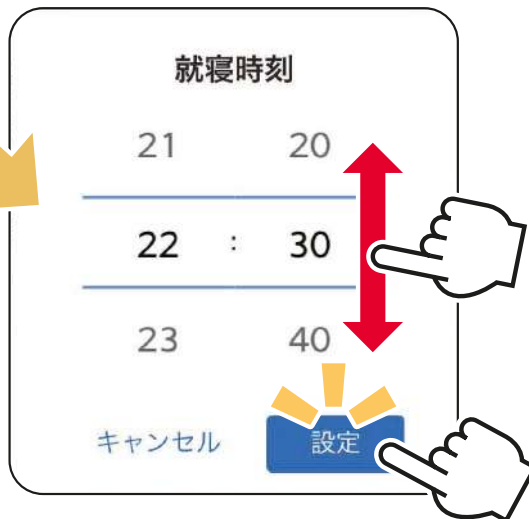

時刻を選んで、「設定」をタップします。

※設定した時刻により、翌日以降に動作することがあります。

■ 起床時刻（健康あさ暖房）



「>」をタップすると、「健康あさ暖房」の設定画面を表示します。



「起床時刻」をタップし、ポップアップを開きます。

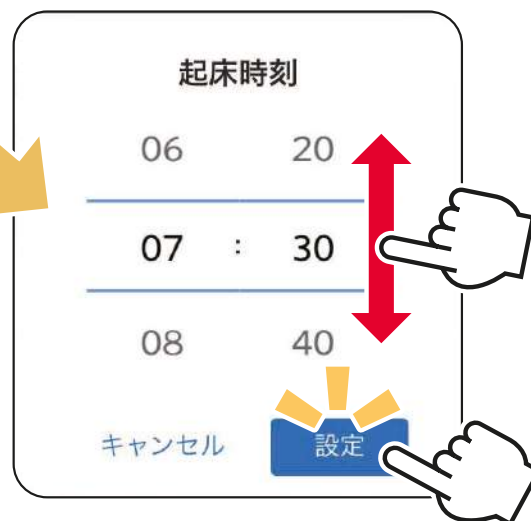

時刻を選んで、「設定」をタップします。

※設定した時刻により、翌日以降に動作することがあります。

■ 設定温度



「健康ゆっくり冷房」もしくは「健康あさ暖房」の「>」をタップして、設定画面を表示します。

※画面は「健康ゆっくり冷房」の例です。



「設定温度」をタップし、ポップアップを開きます。

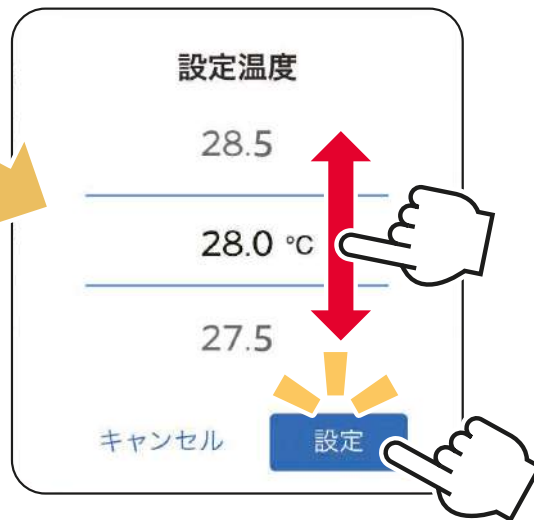

温度を選んで、「設定」をタップします。

■ 繰り返し



「健康ゆっくり冷房」もしくは「健康あさ暖房」の「>」をタップして、設定画面を表示します。

※画面は「健康ゆっくり冷房」の例です。



「繰り返し」をタップし、ポップアップを開きます。



ご希望の曜日にチェックを入れ、「設定」をタップします。

■「健康」機能の設定を完了するとき

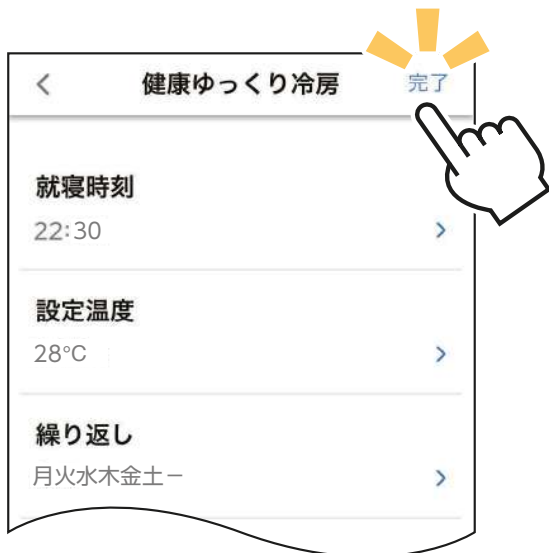

「完了」をタップし、設定を完了します。

おしらせ

- 「健康」機能が動作中にリモコン操作を行うと、「健康」機能は解除されます。
※スマートフォン操作でも解除されますが、その際はポップアップが表示されます。
- 「健康ゆっくり冷房」とリモコンの「ねむり(快眠)」を両方設定したいときは、「健康ゆっくり冷房」の就寝時刻を経過後に「ねむり(快眠)」を設定してください。

もくじへ

■ 換気アシスト・換気アシスト設定 ※対応のエアコン機種のみ

「換気アシスト」は外気温・日射熱・住宅性能などからエアコンが電気のムダが少ないタイミングを自動で判断して通知し、窓開け換気を促す機能です。開けた窓に向けて気流を送り排気を促したあと、風向を変化させて空気をかき混ぜ、お部屋の空気を入れ替えます。

「換気アシスト」を使用するには「換気アシスト設定」が必要です。

お願い

- ・「換気アシスト設定」を行うには「熱画像」を有効にし、熱画像を表示した状態にしてください。

詳しくは「[■熱画像](#)」へ

- ・「換気アシスト」を行うには、「宅外操作」が有効であることが必要です。

【換気アシスト設定】

機能アイコンレイから  をタップすると、「換気アシスト設定」の画面を表示します。

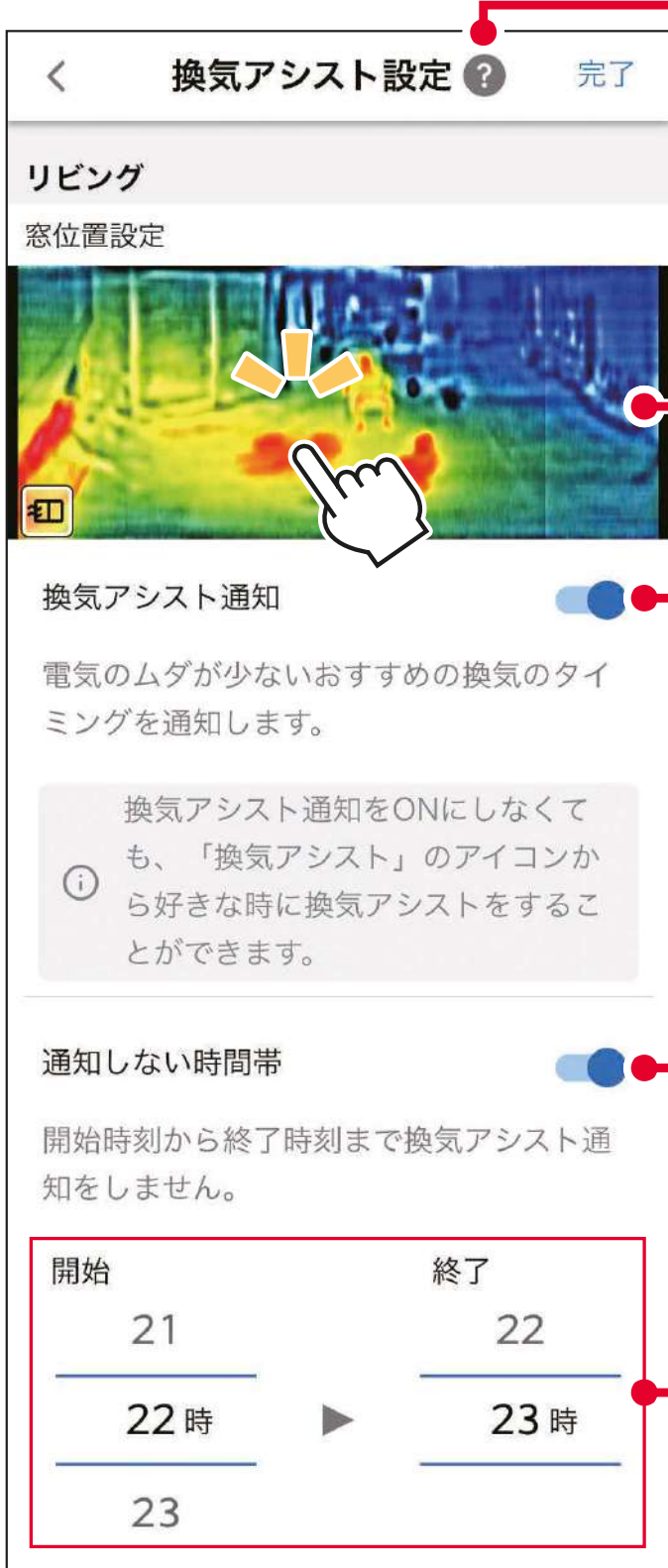

? をタップすると、「換気アシスト」についての機能説明を確認できます。

「熱画像」をタップすると全画面表示に切り替わり、窓位置の設定が行えます。

スイッチをタップすると「換気アシスト通知」のON/OFF設定を行います。

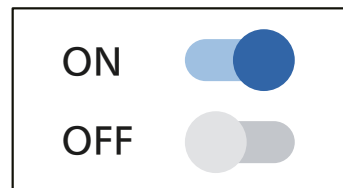

スイッチをタップすると「通知しない時間帯」の有効/無効設定を行います。

「通知しない時間帯」を設定します。設定は「通知しない時間帯」が有効の時のみに行えます。

■ 窓位置設定



「熱画像」をタップすると、全画面表示に切り替わります。

熱画像上の窓から換気する窓を1か所選択し、そこに窓アイコンをドラッグします。決定 をタップすると、設定を完了します。

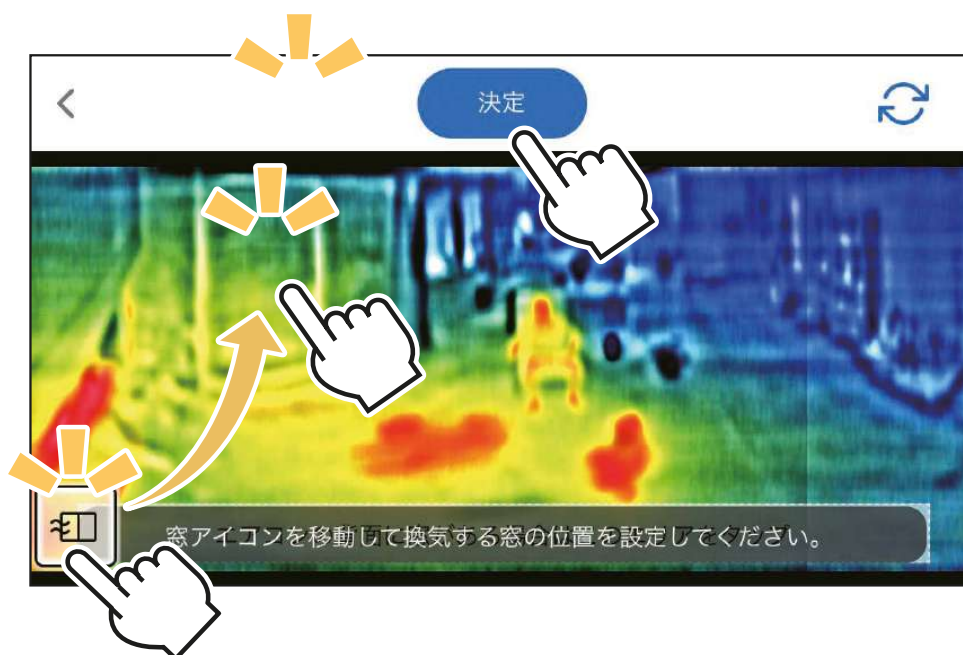

換気する窓がエアコンの背面にある場合

エアコンの設置されている壁の面(背面)に窓がある場合は、熱画像に窓は映りません。その場合は熱画像が全体表示に切り替わったあと、しばらくお待ちください。

以下の表示に切り替わりますので、「エアコンの背面に窓がある場合はこのエリアをタップ」をタップしアイコンをエリアに移動させてください。

決定

をタップすると、設定を完了します。

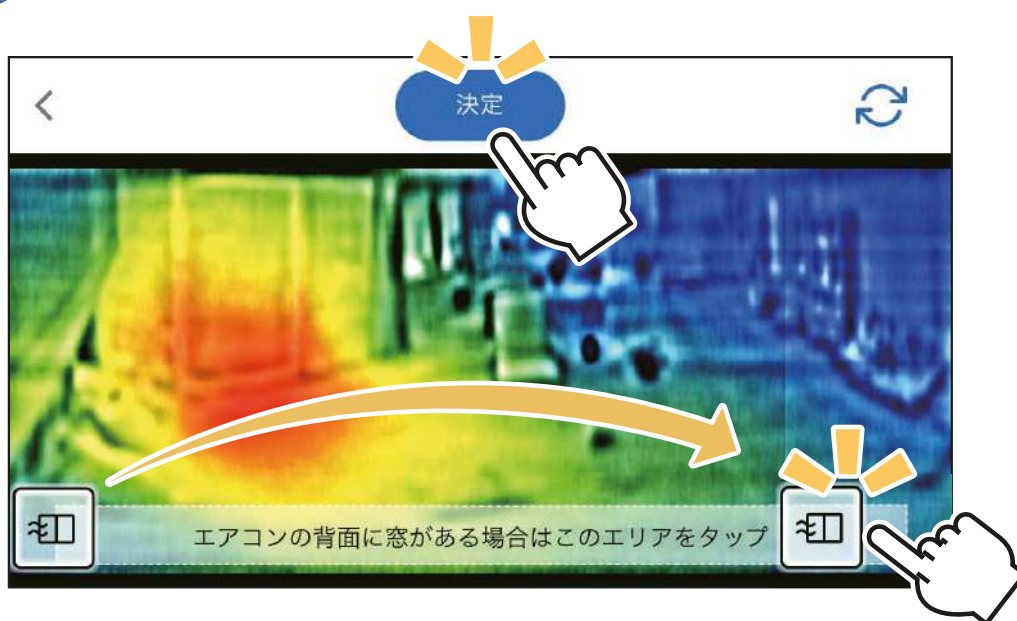

- エアコンの据付位置により、熱画像上の窓を登録した場合でも窓位置が背面として認識され、窓に風向が向かない場合があります。

お願い

- 他の窓に変更したいときは、再度設定を行ってください。
- エアコンのコンセントを抜いたときや、停電によりエアコンが停止したときは、「窓位置設定」は解除されます。その際は再度設定を行ってください。
- 設定すると窓位置が登録されますので、次回以降の設定は不要です。

■ 換気アシスト通知



「換気アシスト通知」の有効/無効は、ON/OFFスイッチで設定できます。

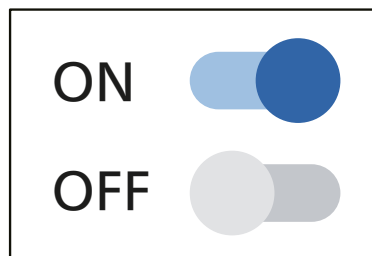

- 「換気アシスト通知」をONにすると、換気に適したタイミングでスマートフォンに通知します。

「換気アシスト通知」が有効になると、「通知しない時間帯」の設定が行えます。

■ 通知しない時間帯

就寝時など、通知を受け取りたくない時間帯を設定することができます。

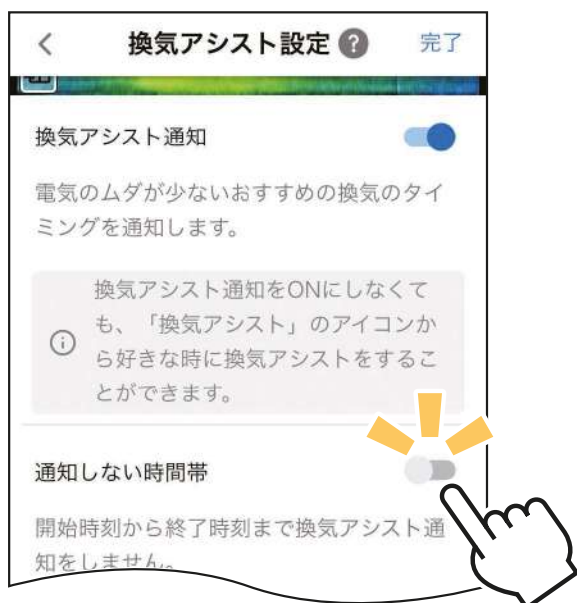

「通知しない時間帯」のON/OFFをONにします。

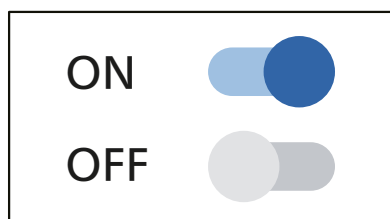

時間帯の設定ができるようになります。



「開始」と「終了」の時刻をスライドさせて選択します。



この設定の場合、0時から6時までの間は通知されなくなります。

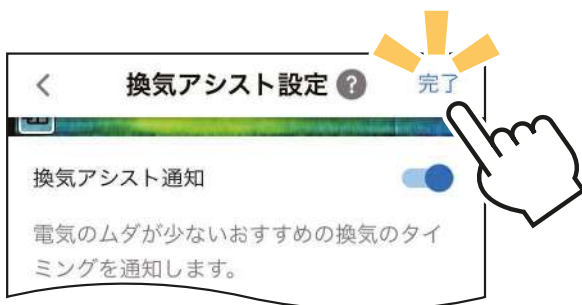

「完了」をタップし、設定を完了します。

【換気アシスト】

機能アイコンレイの  をタップすると、お部屋の空気を入れ替える「換気アシスト」を開始します。

「換気アシスト」のはたらきについて

以下の流れでお部屋の空気を入れ替えます。

- ① エアコンが電気のムダが少ない、換気に適したタイミングで、スマートフォンに通知を行います。（「換気アシスト通知」を設定したとき）



- ② 「換気アシスト設定」で設定した窓（1か所）を開けます。他に窓があるときは合わせて開けてください。2か所の窓を開けると風の流れを作りやすく、換気の効率が上がります。



- ③ 「霧ヶ峰 REMOTE」を起動し、 をタップして、「換気アシスト」をONにします。



- ④ 設定した窓に向けて気流を送り、排気を促すことで効率よく換気します。しばらくすると気流がかく拌に切り替わり、上下風向と左右風向を動作させて、お部屋の空気をかき混ぜながら隅々まで入れ替えます。

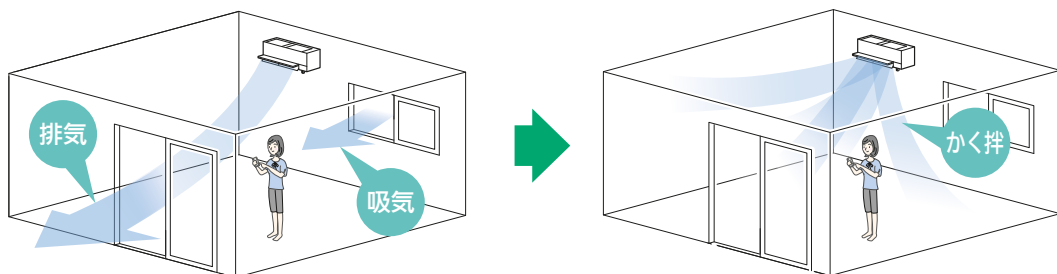



- ⑤ 「換気アシスト」が完了すると、エアコンが音でお知らせします。また「換気アシスト通知」を設定したときは、完了から最大5分以内にスマートフォンにも通知します。確認したら窓を閉めてください。



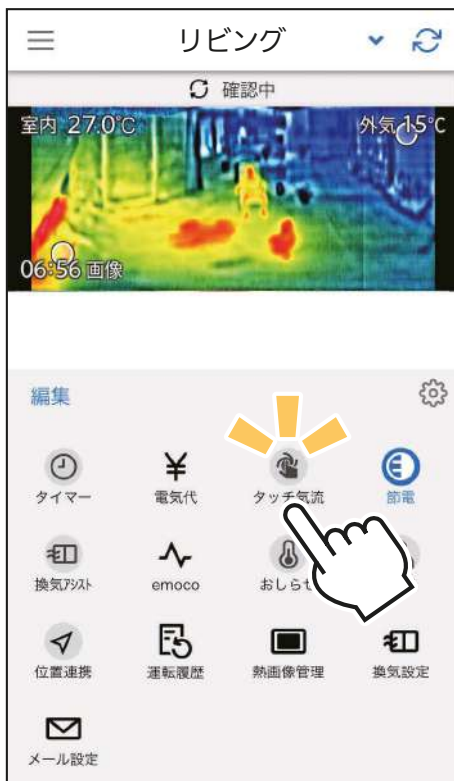

■「換気アシスト」を開始する

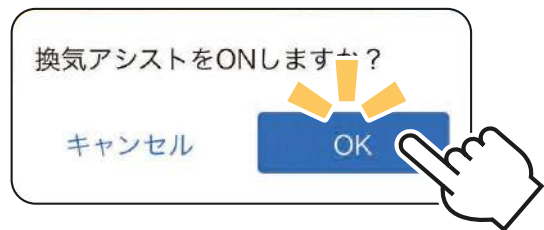

 をタップするとポップアップを表示します。「OK」をタップすると「換気アシスト」が始まり、アイコンの表示は  に変わります。

換気アシスト



「換気アシスト」が完了すると、アイコンの表示は  に変わります。

換気アシスト

「換気アシスト」を途中で解除するとき

「換気アシスト」は自動で停止しますが、以下の手順でいつでも解除することができます。



 をタップするとポップアップを表示します。「OK」をタップすると「換気アシスト」を解除します。

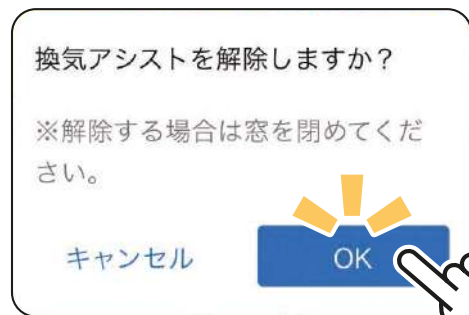

アイコンの表示は、 に変わります。

換気アシスト

お知らせ

- iOS または Android13 以降をご使用の場合、プッシュ通知の許可を求めるポップアップが表示されます。「許可」に設定してご使用ください。
- 同じスマートフォンで複数のアカウントにログインした場合、すべてのアカウントで登録したエアコンから通知が届きます。

[もくじへ](#)

位置情報連携

ご自宅など、エアコンを使用する場所を中心にエリア(おかえりON、おでかけOFFが働く範囲)を設定することで、帰宅時にエリアへ入ると自動で運転を開始し、外出時にエリアから出ると自動で運転を停止することができます。

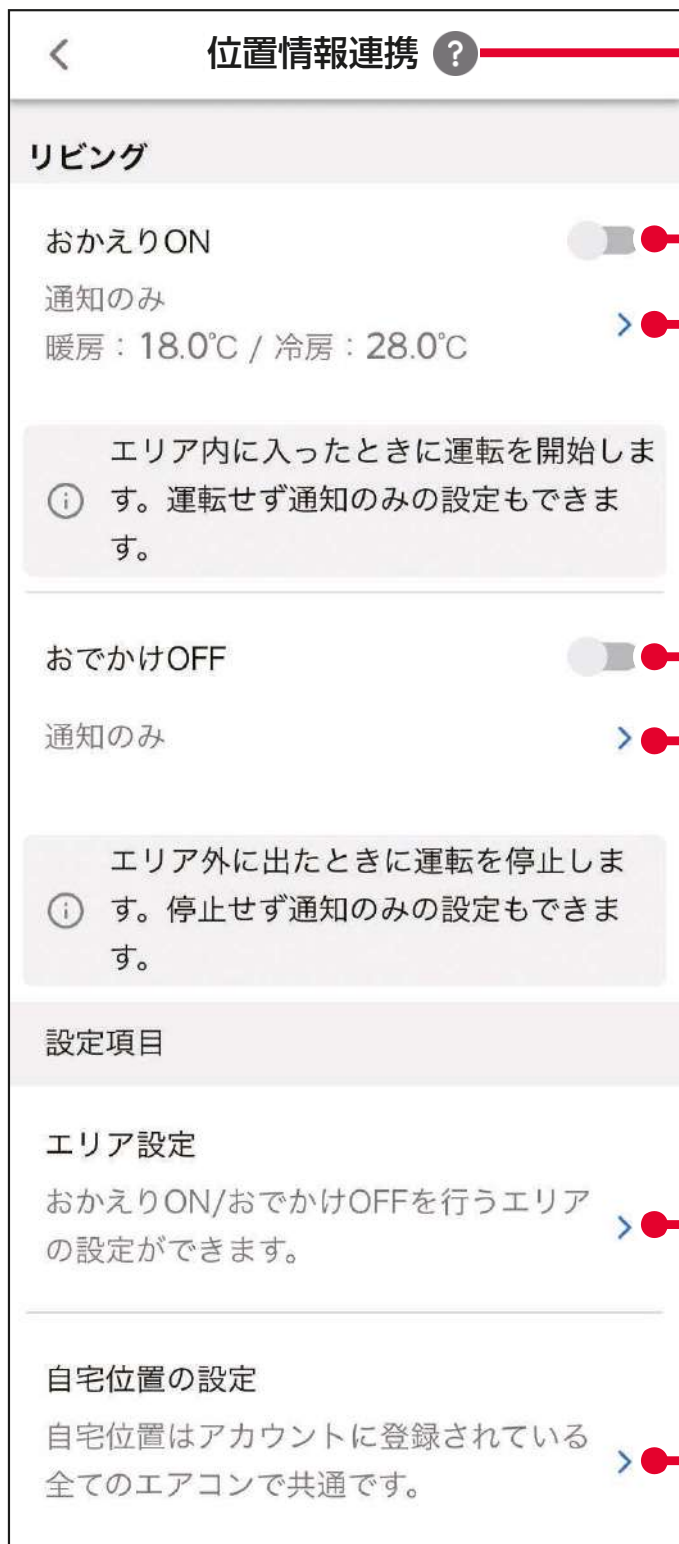

「?」をタップすると、「位置情報連携」についての機能説明を確認できます。

スイッチをタップすると「おかえりON」または「おでかけOFF」機能の「有効/無効」を行います。

「>」をタップすると「おかえりON」動作時の運転・通知の設定と、運転時の温度設定を行います。

「>」をタップすると「おでかけOFF」動作時の停止・通知の設定を行います。

「>」をタップすると「おかえりON」および「おでかけOFF」を行うエリアの範囲を設定できます。

「>」をタップするとポップアップを表示します。「OK」をタップするとマップが開き、ご自宅の位置を設定できます。

お願い

- ・スマートフォンの設定にある「位置情報」や「位置情報サービス」などを有効にしてご使用ください。
- ・「位置情報連携」を設定するときに位置情報の使用許可を促すポップアップが開くことがあります。その際はポップアップの指示に従い、アプリ側の位置情報設定を「常に許可」にしてください。また、「正確な位置情報」は有効に設定してください。
- ・「常に許可」など常時許可の設定でない場合、「位置情報連携」は動作しません。

位置情報連携機能を使用する場合は、以下の手順で位置情報の利用を許可してください。

1. 「位置情報」をタップ
2. 「常に」をタップ

キャンセル

設定画面へ

※ iPhone での表示例

■ おかえり ON/ おでかけ OFF

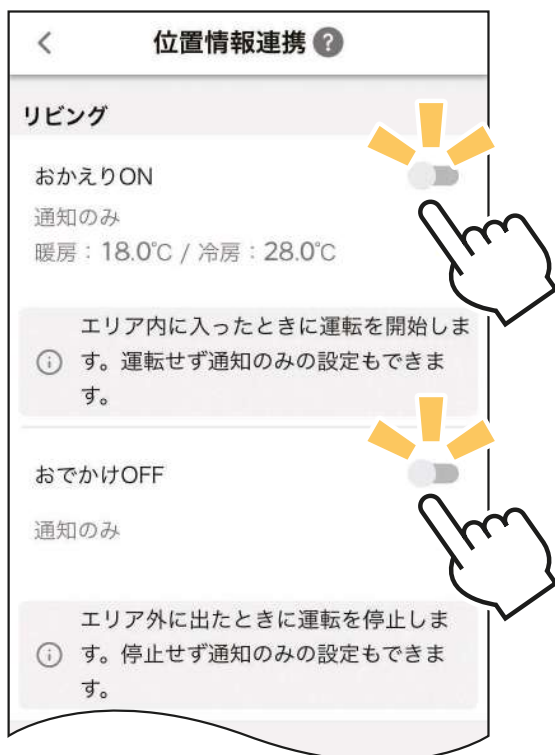

「おかえりON」および「おでかけOFF」は、ON/OFFスイッチで、個別に設定できます。

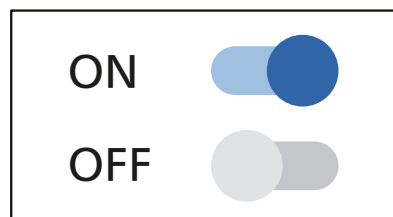

■ おかえり ON (運転・通知・設定温度)

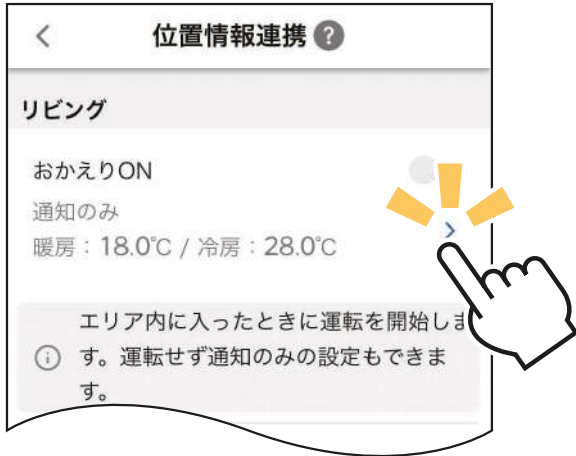

「>」をタップして設定画面を表示します。



動作の設定を行います。

運転・通知: エリアに入ったときに運転の開始と、スマートフォンへの通知を行います。

通知のみ: エリアに入ったときにスマートフォンへの通知のみを行います。

- エアコン運転中は「おかえりON」は動作しません。
- 設定温度と室温の状況により、「おかえりON」が動作しないことがあります。



運転モードはON/OFFスイッチで、個別に設定できます。

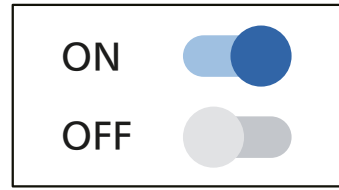

・冷房または暖房のどちらかは、ONに設定してください。

設定温度を設定します。

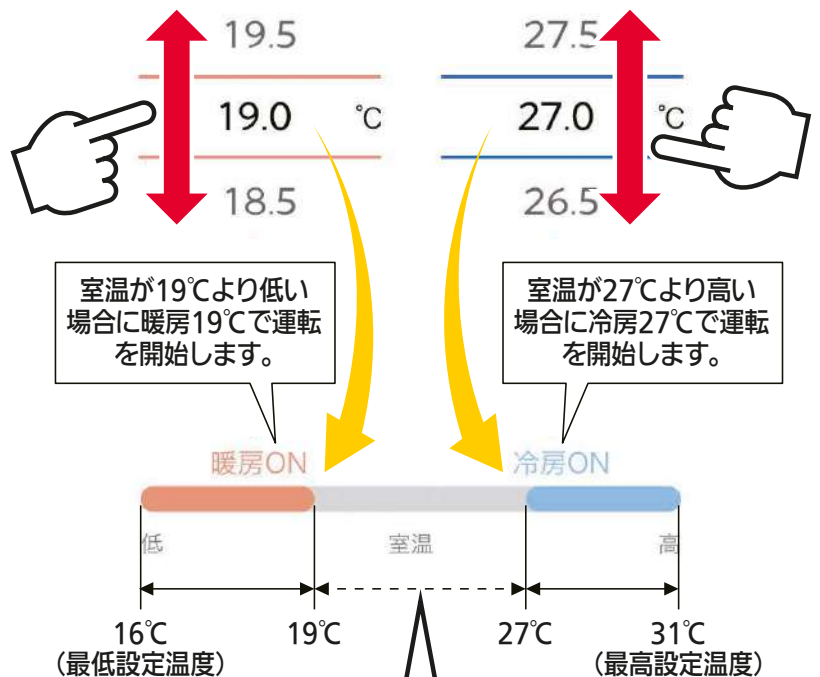

- ・この場合、室温が19°Cから27°Cのときは運転を開始しません。
- ・暖房ON、冷房ONの設定温度は、必ず5°C以上の差を持たせてください。

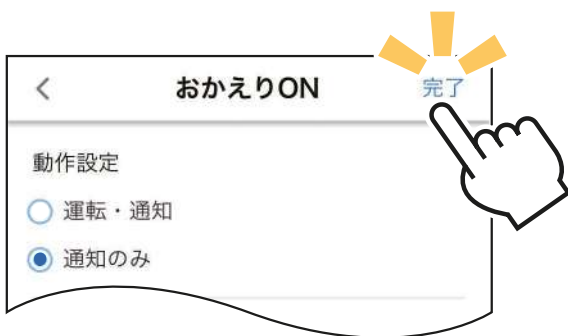

「完了」をタップし、設定を完了します。

■ おでかけ OFF (停止・通知)

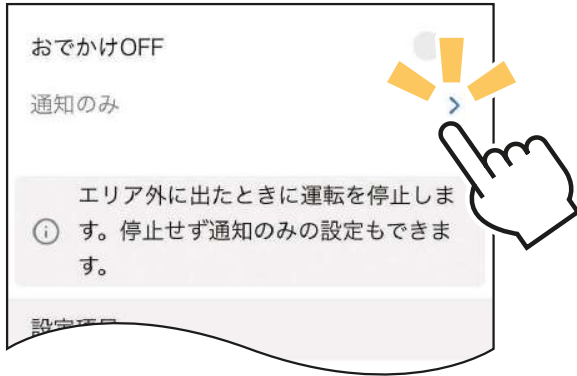

「>」をタップして設定画面を表示します。



動作の設定を行います。

停止・通知: エリアから出たときに運転の停止と、スマートフォンへの通知を行います。

通知のみ : エリアから出たときにスマートフォンへの通知のみを行います。

• エアコン停止中は「おでかけOFF」は動作しません

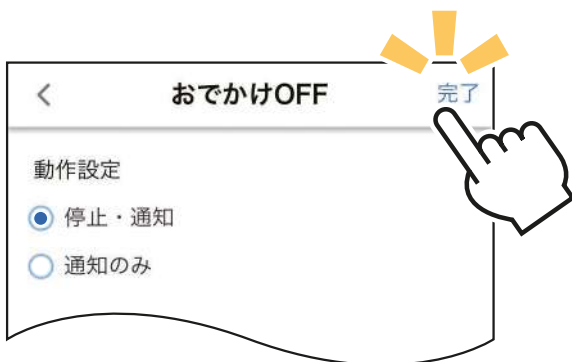

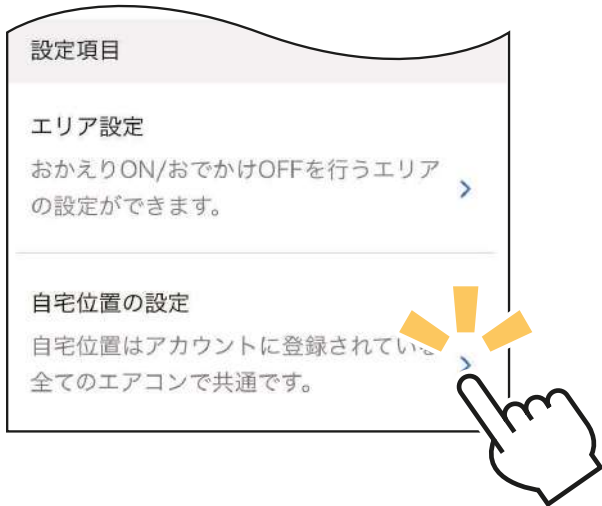

「完了」をタップし、設定を完了します。

■ 自宅位置の設定

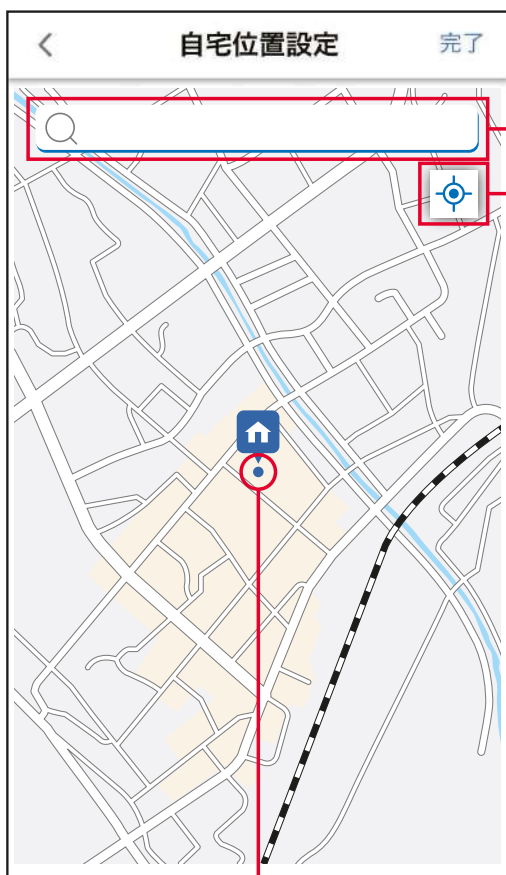

「>」をタップすると、マップに現在地が表示されます。このとき、マップが表示されず、位置情報の使用許可を促すポップアップが表示されたときは、使用許可の設定を行ってください。



マップを確認し、エアコンを使用する場所が  のポイントに重なるよう、画面をスクロールして調整してください。マップがエアコンを使用する場所付近ではない場合は、以下の方法をお試しください。

- ・現在地ボタンをタップする。
- ・画面をスクロールして、使用する場所を表示する。
- ・検索バーに住所を入力し表示する。

検索バー
現在地ボタン



「完了」をタップし、設定を完了します。

- ・自宅位置は、アカウントに登録されているすべてのエアコンで共通の設定になります。

※マップ画像はイメージです。実際の画面とは異なります。

ON/OFF エリア設定



「>」をタップして設定画面を表示します。

設定画面の中心に表示される青い円がエリアです。エリアの大きさは、半径0.5km～20kmの間で調節(半径0.5km、半径1km～半径20kmは1km単位)が可能です。調節はスライダーのポインターを左右に移動させるか、**+**と**-**をタップすることで行えます。

【半径0.5kmで設定時の表示例】

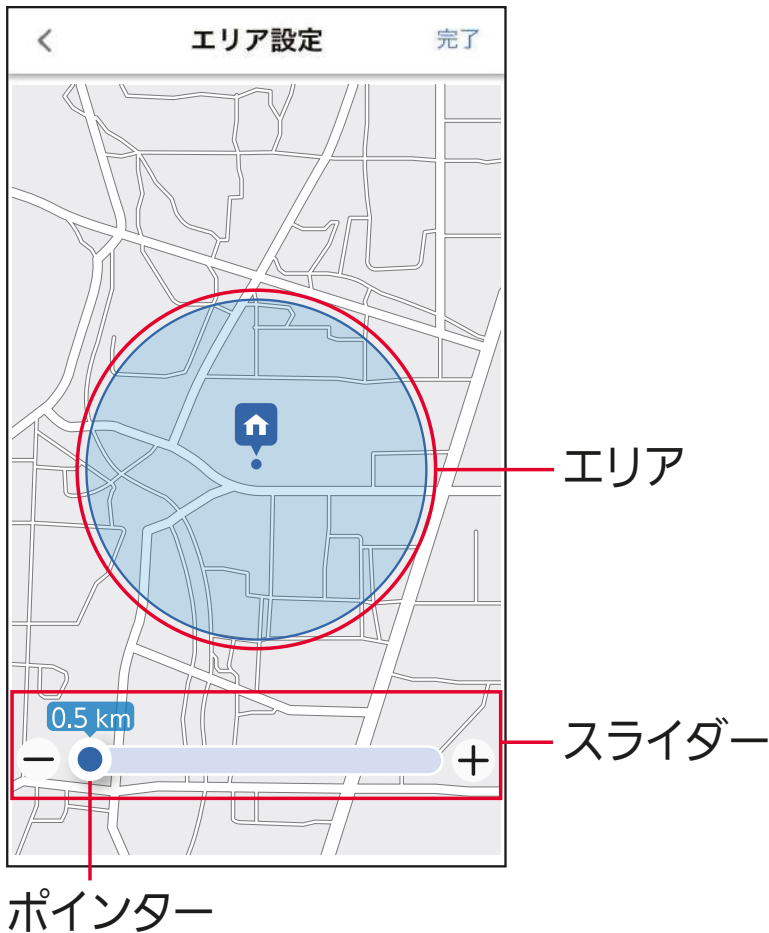

【半径10kmで設定時の表示例】

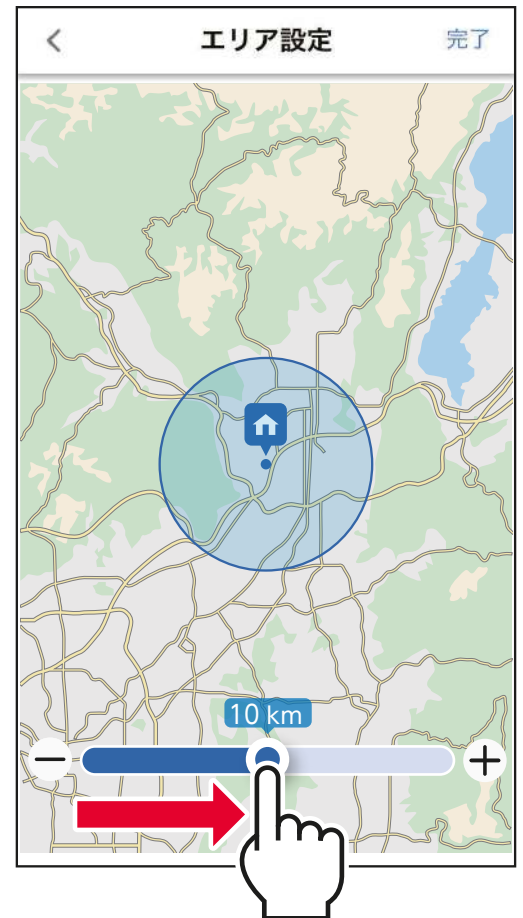

※マップ画像はイメージです。実際の画面とは異なります。

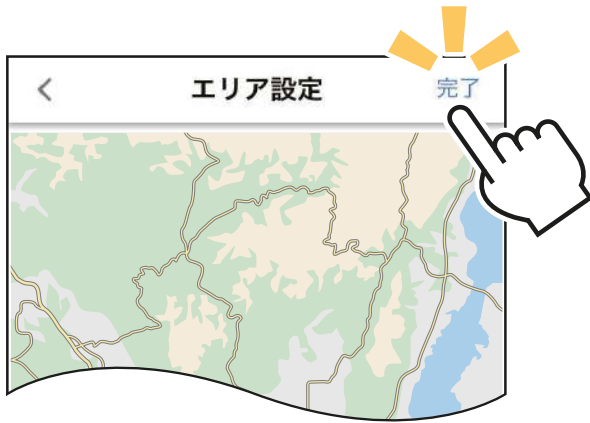

「完了」をタップし、設定を完了します。

※マップ画像はイメージです。実際の画面とは異なります。

おしらせ

- 使用時の状況により位置情報の精度が悪い場合、「おかえり ON」および「おでかけ OFF」の機能が動作しない場合があります。
(精度が悪い場合の誤動作防止のため)
- ログアウトすると「位置情報連携」は動作しません。
- 「おでかけ OFF」はエリアを出たあと、約 30 分後に動作します。
(Android 版のみ)
- 「位置情報連携」はスマートフォンごとに設定が可能です。(ご家族で使用する場合、便利です)
- スマートフォンを再起動した場合は、「位置情報連携」の設定を確認してください。
- 省電力モードを設定してスマートフォンをご使用の場合、「位置情報連携」は正常に動作しないことがあります。設定せずにご使用ください。また、電池残量が少ない状態では正常に動作しない場合がありますので、ご注意ください。
- 「おかえり ON」および「おでかけ OFF」を設定した直後は、エリアに入ったり出たりしても動作しないことがあります。
- ご自宅で「おでかけ OFF」を有効に変更した場合、一度目は動作しないことがあります。
- 複数のスマートフォンで「おでかけ OFF」を使用している場合、外出した人の位置情報にてエアコンが停止することがあります。お部屋に人がいてエアコンを停止したくない場合、「位置情報」や「位置情報サービス」など、位置情報連携機能は設定を取り消してください。

もくじへ

■ 運転履歴

機能アイコントレイから  をタップすると、「運転履歴」画面を表示します。

運転履歴

過去3日間に使用した機能や設定内容を最大40件まで表示して、確認することができます。



タップすると、情報を更新します。

操作した日付を表示します。

操作した機能・時間・操作した人・操作内容などを表示します。

お知らせ

- ・ MAC-888IF、MAC-886IF、MAC-884IF については、位置情報連携のみ履歴（運転開始、停止）を表示します。

■ 熱画像管理 ※対応のエアコン機種のみ

機能アイコンレイから  をタップすると、「熱画像管理」の設定画面を表示します。

「熱画像」は、室内の温度環境をサーモグラフィーで簡易的に表示する機能です。

■ 熱画像



スイッチをタップするとポップアップを表示します。熱画像の「有効/無効」を設定します。



※上の画像は「熱画像」を無効にしたときの例です。

※自宅モードのときのみ設定できます。

※宅外操作を「無効」にしていると、熱画像を「有効」にできません。

※「熱画像」の「有効/無効」の設定時、スイッチの表示は変わりますが、「熱画像」の取得には時間がかかることがあるため、すぐに反映されないことがあります。

— おしらせ —

- 家電シェアしているメンバーも同じ設定になります。
- 熱画像を無効にすると、取得した熱画像は初期化されます。
- 熱画像を有効にすると、エアコン停止中でもムーブアイが動作します。

 に戻る

 に戻る

■ 熱画像ロック



スイッチをタップするとポップアップを表示します。

熱画像ロックを有効にするときは「熱画像パスワード」を入力(再入力も含む)し、「ロック」をタップして設定します。
※「熱画像パスワード」はログインのパスワードとは異なります。



熱画像ロックを解除するときは「熱画像パスワード」を入力し、「解除」をタップします。

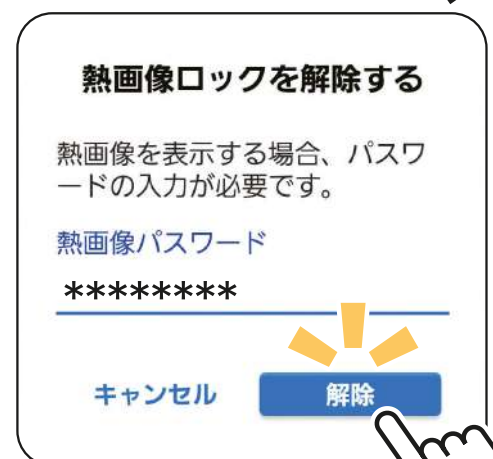

お知らせ

ロックするとパスワードを知らない人は「熱画像」が見られなくなります。

※パスワードを忘れてしまったときなどは、「エアコン解除」を行い、再度エアコン登録を行ってください。

■ 熱画像のリセット



「>」をタップするとポップアップを表示します。お部屋の模様替え時などは「リセット」をタップして熱画像をリセットしてください。

熱画像をリセットしますか？

部屋の模様替えを行うなどした場合、熱画像が正常に表示されない場合があります。熱画像をリセットすることにより、最新の状態となります。

キャンセル

リセット



— おしらせ —

- 「熱画像」がうまく取得できないときは、「熱画像のリセット」を実施してから再度取得すると、改善されることがあります。
- 停電時などは「熱画像」がリセットされたり、消えることがあります。
- 電波状態が悪いと「熱画像」の更新に失敗する場合があります。
- 以下の場合、熱画像を更新することができません。
 - ・ 「熱画像」無効のとき
 - ・ お好みの運転モード（冷房・除湿・暖房）で「体感」を「切」に設定したとき
 - ・ 送風運転時（自然風を除く）
 - ・ 内部クリーン運転中
- 「熱画像」の検知範囲は約 200°（ムーブアイの通常動作範囲）です。
- 室内機の据付位置によっては、部屋全体が見えない場合があります。
- 人が不在、室温が低温のときは、熱画像が正常に表示されないことがあります。

もくじへ

■ センサー管理 ※対応のエアコン機種のみ

「MyMU」アプリで連携させることで、運転停止中でもムーブアイを動作させてセンシングすることができます。



① 「機能アイコントレイ」にある

 をタップします。
センサー管理

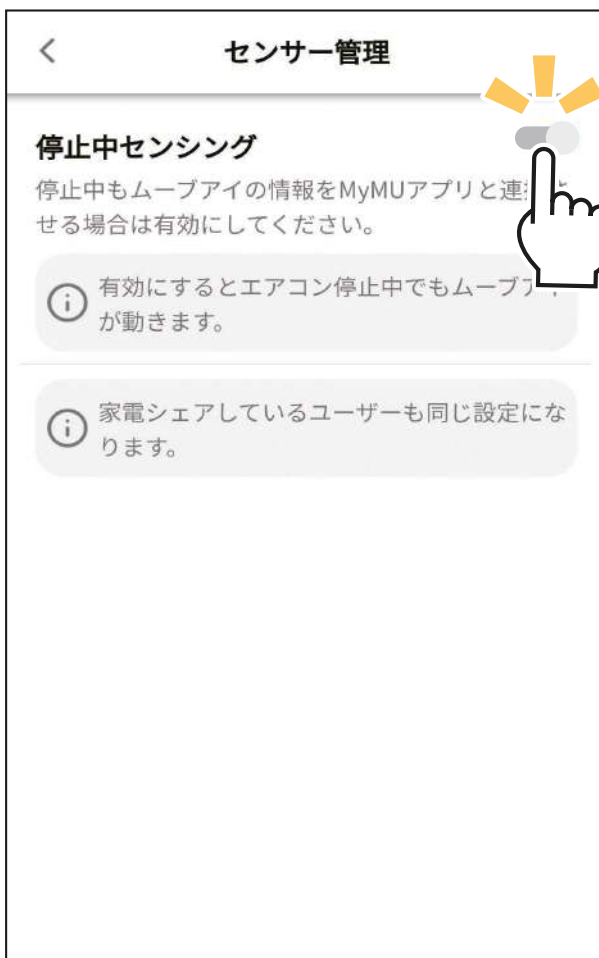

② スイッチをタップすると、停止中センシングの「有効 / 無効」の設定が行えます

もくじへ

■ メール設定

機能アイコンレイから  をタップすると、「メール設定」の設定画面を表示します。

メール設定

■ 送信先メールアドレス1、送信先メールアドレス2

お知らせを送信するメールアドレスを2つ設定できます。タップするとポップアップを表示します。メールアドレスを入力し、「設定」をタップすると設定できます。



— お知らせ —

- メール受信設定をしている場合は、
「@rh.MitsubishiElectric.co.jp」
「@ny.MitsubishiElectric.co.jp」
のドメインからのメール受信を許可に設定してください。
- ユーザー登録時のメールアドレスには、自動的に送信されません。
送信先メールアドレスで設定してください。
- メールアドレスは、各エアコンでそれぞれ2つずつ設定が可能です。

■ メールお知らせ項目

■ タイマーお知らせ

エアコンの動作結果をメールでお知らせします。

— お知らせ —

- ・リモコンで設定したタイマーは、スマートフォンに反映されません。またスマートフォンで設定したタイマーは、リモコンに反映されません。
- ・スマートフォンで設定したタイマーの動作結果を、メールでお知らせします。(タイマー設定時は、動作確認のため「タイマーお知らせ」の使用をおすすめします)

メールお知らせ項目

タイマーお知らせ

エアコンの動作結果をメールでお知らせします。



電気代お知らせ

1カ月の電気代が、「目標の半分」、「目標の電気代」を超えたときにメールでお知らせします。



室温お知らせ

停止時に、高温・低温で設定した温度になっていると自動でエアコン運転を開始、またはメールでお知らせします。



■ 電気代お知らせ

1カ月の電気代が、「目標の半分」、「目標の電気代」を超えたときにメールでお知らせします。

— お知らせ —

電気代は目安です。公的な取引に用いることはできません。また、リモコンに電気代表示があるエアコンは、リモコン表示と異なる場合があります。

メールお知らせ項目

タイマーお知らせ

エアコンの動作結果をメールでお知らせします。



電気代お知らせ

1カ月の電気代が、「目標の半分」、「目標の電気代」を超えたときにメールでお知らせします。



室温お知らせ

停止時に、高温・低温で設定した温度になっていると自動でエアコン運転を開始、またはメールでお知らせします。



室温お知らせ

停止時に、高温・低温で設定した温度になっていると自動でエアコン運転を開始、またはメールでお知らせします。

「>」をタップすると「室温お知らせ」の設定画面を表示します。「有効/無効」を設定します。

室温お知らせ設定

完了

リビング

高温

30°C



低温

12°C



運転開始

お知らせのみ



*停止時に、高温・低温で設定した温度になると自動でエアコン運転を開始、またはメールでお知らせします。

室温お知らせ

リビング

高温30°C

低温12°C

お知らせのみ >



「>」をタップすると「室温お知らせ設定」画面を表示します。こちらから設定を変更することもできます。

J 詳しくは「■高温お知らせ・低温お知らせ」へ

もくじへ

エアコン登録と管理について

エアコン登録

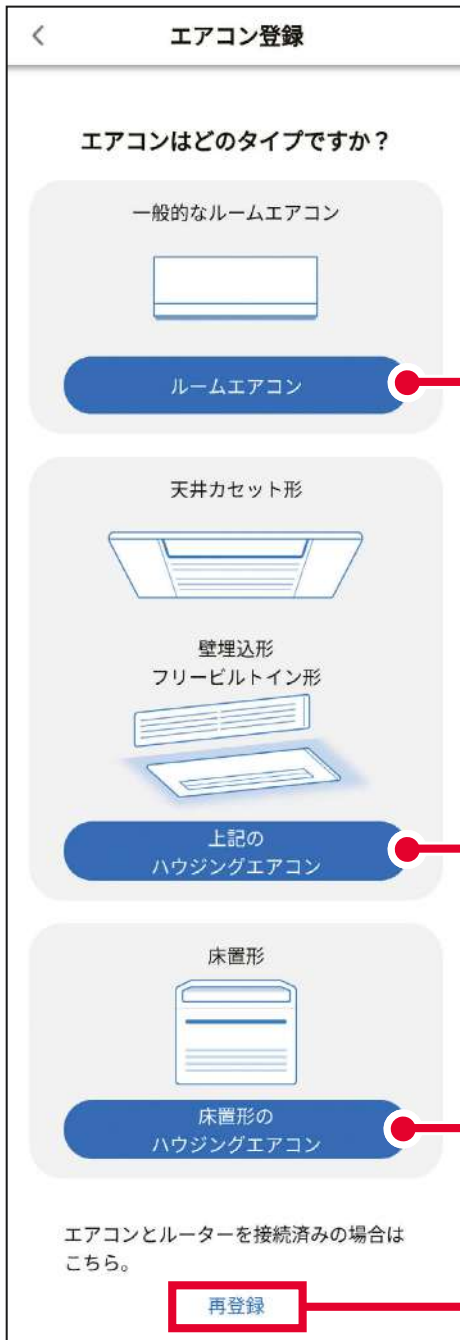

無線LANモジュールが内蔵されているエアコン、または無線LANアダプター(別売)を取付けてご使用の場合は、こちらから設定を開始します。

以下のハウジングエアコンをご使用の場合は、こちらから設定を開始します。

- ・天井カセット形
- ・壁埋込形
- ・フリービルトイン形

以下のハウジングエアコンをご使用の場合は、こちらから設定を開始します。

- ・床置形

エラーなどで接続できないときは、「再登録」をタップすると接続できることがあります。

※「再登録」でも接続できない場合は、本書の「初期設定」の「4. 接続方法を選択する」から設定し直してください。

選択後は、ご使用の状況に合わせて本書の「初期設定」をご確認のうえ、設定してください。

もくじへ

エアコン管理

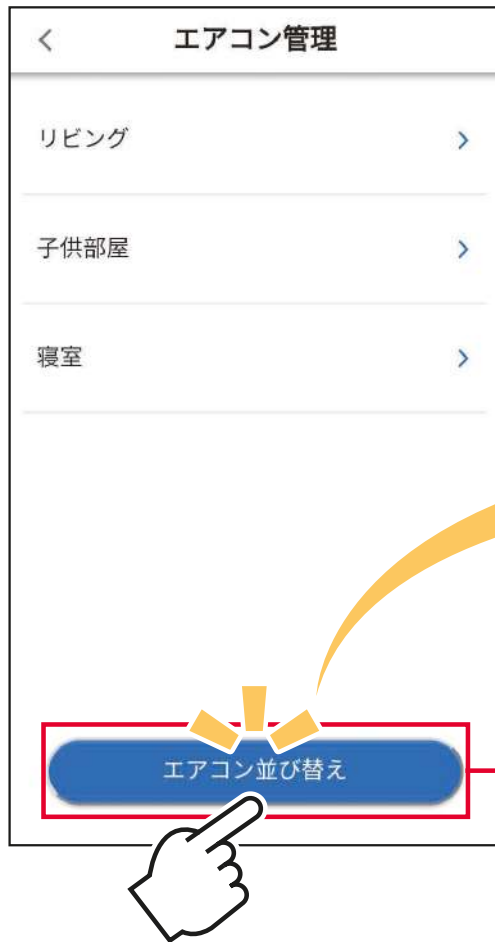

【エアコン並び替え】

エアコン一覧画面や本画面の並び順を変えられます。



右側のアイコンをタップしてからドラッグすることで、並び順が変更できます。変更後に「完了」をタップしてください。



エアコン名の右側にある「>」をタップするとそれぞれの「お部屋のエアコン管理」画面を表示し、設定の確認と変更が行えます。



「<」をタップすると前に表示した画面に戻ります。

※ お部屋のエアコン管理画面

もくじへ

■ エアコン名称



「>」をタップするとポップアップを表示します。

リストからエアコン名を選択するか、「好きな名前をつける」でお好みのエアコン名を入力します。

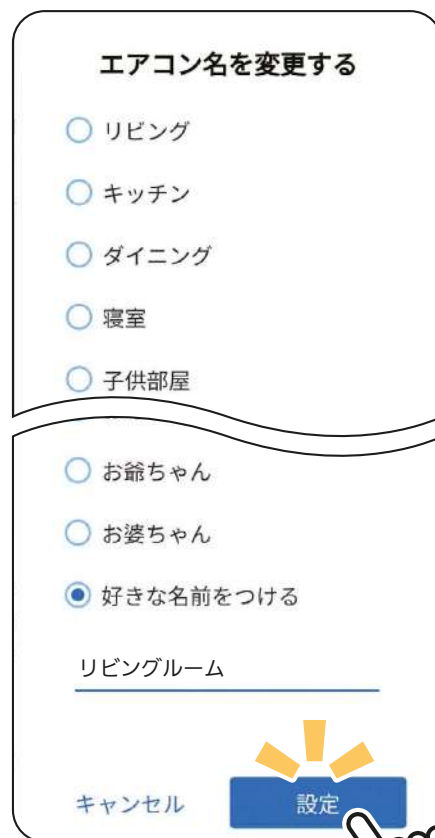

選択または入力したあと「設定」をタップし、エアコン名を決定します。

もくじへ

■ 部屋アイコン



「>」をタップすると部屋アイコンの選択画面を表示します。

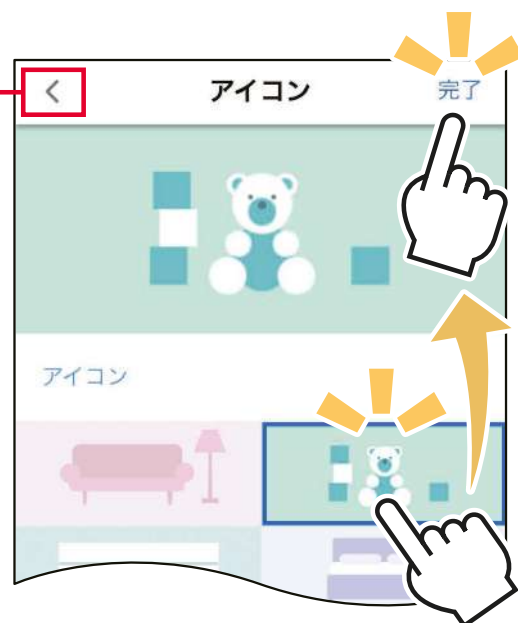

お好みのアイコンを選択し、「完了」をタップして変更します。

「<」をタップすると前に表示した画面に戻ります。

お知らせ

複数のスマートフォンでお使いの場合、スマートフォンごとに違うアイコンを表示することができます。

もくじへ

■ 宅外操作



スイッチをタップするとポップアップを表示します。
宅外操作の「有効/無効」を設定します。

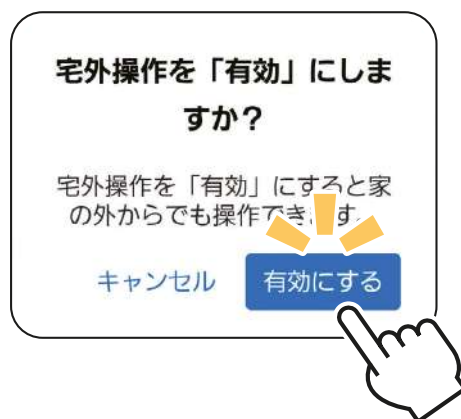

※自宅モードのときのみ設定できます。

お願い

- ・ 宅外から操作する場合は、エアコンやその周辺、在室する人などの状態を十分に確認してから使用してください。
- ・ 「宅外操作」を無効にすると、以下の機能が使えなくなります。

- ・ 「熱画像」
- ・ 「タイマー」
- ・ 「室温おしらせ」
- ・ 「タッチ気流」
- ・ 「電気代チェック」
- ・ 「健康」
- ・ 「換気アシスト」
- ・ 「位置情報連携」
- ・ 「運転履歴」

上記機能を使いたいときは、必ず「宅外操作」を有効にしてください。

おしらせ

- ・ 「外部連携サービス（音声操作）」と連携して操作をするには宅外操作を「有効」に設定する必要があります。

もくじへ

■ エアコン製品情報



エアコンの形名と製造番号を表示します。



「>」をタップすると「製品情報の登録」画面を表示します。



QRコード®を使用して製品情報を登録することができます。

「QRコード®を読み取る」をタップし、QRコード®の読み取り画面を表示します。



エアコン底面にあるQRコード®を読み取り画面のフレーム内に収めると、自動で製品情報を読み取ります。

❗ をタップすると、スマートフォンのライトが点灯/消灯します。

※ ❗ が表示されないスマートフォンではこの機能をご利用いただけません。

ポップアップが表示されたら「OK」をタップしてください。

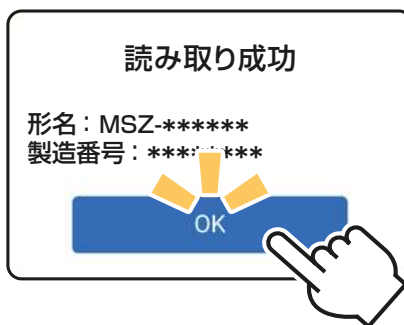

エアコンのセットアップ完了のお知らせ画面が表示されます。「完了」をタップすると、お部屋のエアコン管理画面に戻ります。

お願い

QRコード®を読み取るには、カメラへのアクセス許可が必要です。アクセス許可の同意をいただいた上、「OK」をタップしてください。

“霧ヶ峰リモート”がカメラへのアクセスを求めています
QRコード®の読み取りに使用します。

許可しない

OK

もくじへ

■ 無線 LAN ソフト更新



「>」をタップするとポップアップを表示します。無線LANモジュール（内蔵）や無線LANアダプター（別売）のソフトウェアを最新にしたいときは「更新」をタップします。

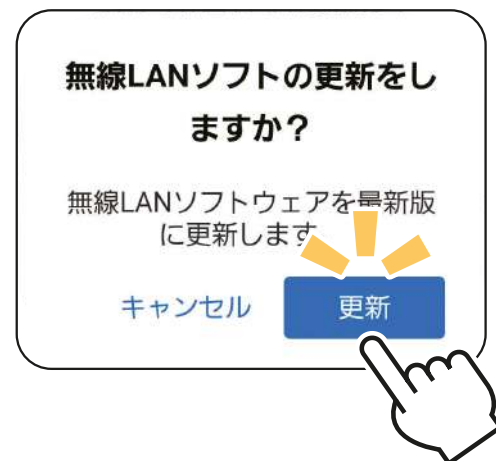

※ソフトウェアが最新の場合は「>」をタップしても、ポップアップは表示されません。

お願い

更新中は、無線LANへの接続を切らないでください。

もくじへ

無線 LAN 情報



「>」をタップすると無線LANの情報を表示します。

熱画像の対応状況を表示します。

無線LANの動作状況を表示します。

無線LANの状態やエラー発生時など、メッセージを表示します。

無線LANとルーター(無線LANアクセスポイント)間の電波の強さを表示します。



もくじへ

■ Wi-Fi の再設定

ルーターを交換したときの、再接続を行います。



「>」をタップすると「エアコン登録」の画面が開きます。



ご使用のエアコンタイプを確認し、画面に従って接続を行ってください。

もくじへ

エアコン解除



タップするとポップアップを表示します。「解除する」をタップすると、登録したエアコンは解除されます。

エアコンを本当に解除しますか？

解除したエアコンは霧ヶ峰REMOTEでは操作できなくなります。

*エアコンを解除すると積算電気代の情報など全てのデータが削除されます。

*一度削除した情報は元に戻せません。

解除する

キャンセル

お知らせ

- エアコンを解除すると積算電気代の情報など、すべてのデータが削除されます。また、一度削除した情報は元に戻せません。
- エアコンを解除したあと、再度エアコンを登録する場合は、無線LANモジュールまたは無線LANアダプターを再起動させ、30秒以上たったあとで登録を行なってください。

もくじへ

アプリ情報



■ アプリバージョン

「霧ヶ峰REMOTE」アプリのバージョンを表示します。

■ アプリ利用規約

アプリ利用規約を表示します。

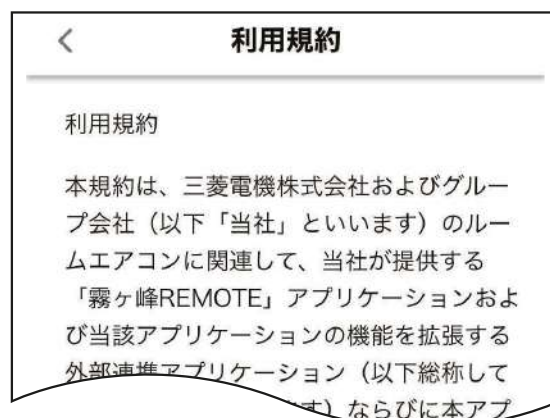

■ プライバシーポリシー

当社の、個人情報およびプライバシー情報の取り扱いかたの方針を表示します。



■ アプリライセンス情報

アプリライセンス情報を表示します。

■ アプリ取扱説明書

本書のダウンロードサイトを表示します。



もくじへ

お知らせ一覧

「霧ヶ峰 REMOTE」サーバーからのお知らせを表示します。



「霧ヶ峰REMOTE」サーバーから送られる「お知らせ」を一覧で表示します。



「お知らせ」を受信した時は、アプリ画面上にポップアップで表示します。

もくじへ

ユーザー情報

ログインしているユーザー情報の確認や、メールアドレスまたはパスワードの変更など、ユーザー情報を管理できます。ユーザー情報の管理は「くらしID」マイポータルで行います。

「くらしID」マイポータルの操作方法は以下の URL からご確認ください。

<https://notice.lcx.mitsubishielectric.co.jp/documents/guide.html>



ユーザー名（ニックネーム）

現在のユーザー名が表示されます。「変更」をタップするとユーザー名を変更できます。

会員登録情報

登録情報の変更・閲覧ができます。

パスワード変更

ログイン時に入力するパスワードを変更できます。

メールアドレス変更

ログイン時に入力するメールアドレスを変更できます。

退会

マイポータルを退会するときにはタップします。退会する前に次ページをご確認ください。

SMS 認証の設定

SMS認証に関する設定を変更できます。

マイポータルの退会について

マイポータルを退会する前に、以下をご確認ください。

■エアコンをアプリで操作しませんか？

マイポータルを退会すると「霧ヶ峰 REMOTE」アプリにログインできなくなり、「霧ヶ峰 REMOTE」アプリからエアコンを使用できなくなります。

■退会する管理者に家電シェアのメンバーは居ませんか？

管理者がマイポータルを退会すると、メンバーもアプリで機器を使用できなくなります。管理者を変更することで、登録機器を引き継ぐことができます。管理者が退会する前に管理者を変更してください。

詳しくは「MyMU」アプリの取扱説明書をご確認ください。

<https://www.mitsubishielectric.co.jp/home/mymu/>

■「霧ヶ峰 REMOTE」アプリ以外のアプリやサービスを使用していないですか？

マイポータルを退会すると、「霧ヶ峰 REMOTE」アプリのほか、「くらし ID」を共通で使用しているアプリやサービスも利用できなくなります。

■ 家電シェア

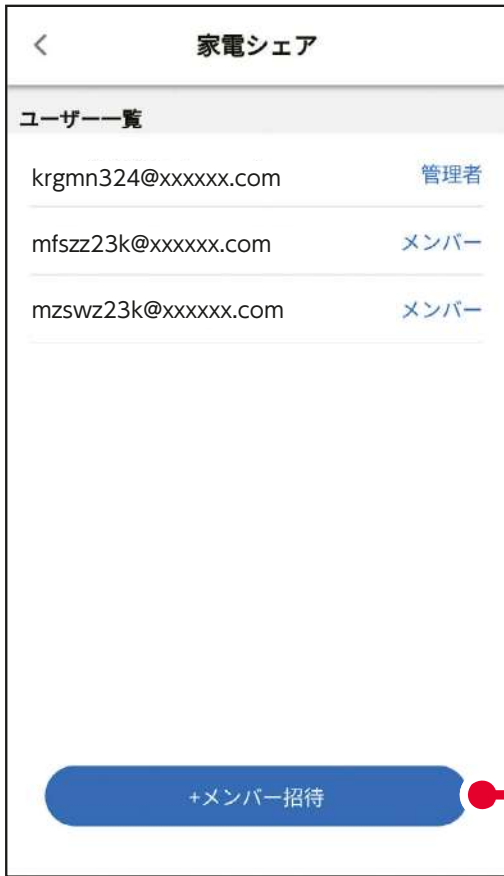

タップすると、「メンバー招待」画面を表示し、新しいメンバーを登録できます。

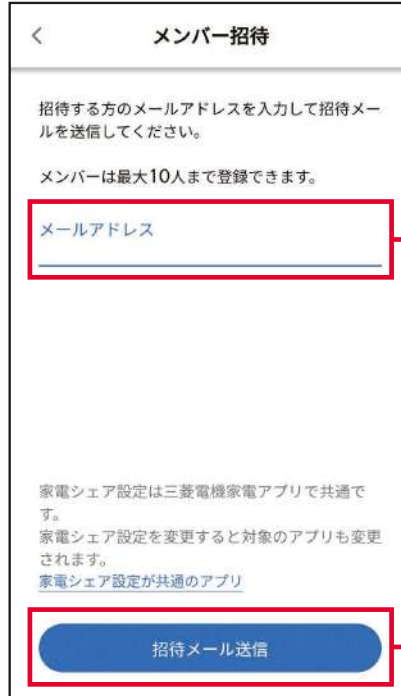

招待したいメンバーのメールアドレスを入力します。

メールアドレスを入力し、ここをタップすると招待したいメンバーが登録されます。

もくじへ

こんなときは

こんなメッセージが表示されたら

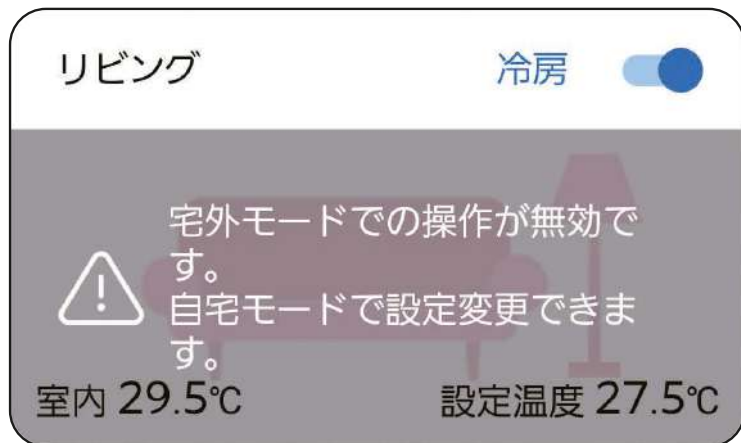

宅外からの操作が「有効」に設定されていないため、家の外からは操作できません。



通信が正常に行われていません。

- ・正常にインターネットに接続されているか確認してください。
- ・エアコンやルーター（無線 LAN アクセスポイント）の電源が入っているか確認してください。
- ・ルーターをエアコンの近くに移動して、再度確認してください。
- ・電波強度の確認をしてください。
- ・無線 LAN 機能が「無効」に設定されていないか確認してください。
- ・無線 LAN を再起動またはリセット、またはご使用のルーターを再起動すると接続が改善する場合があります。
- ・ルーターを交換したときは、Wi-Fi™ の再接続を行ってください。

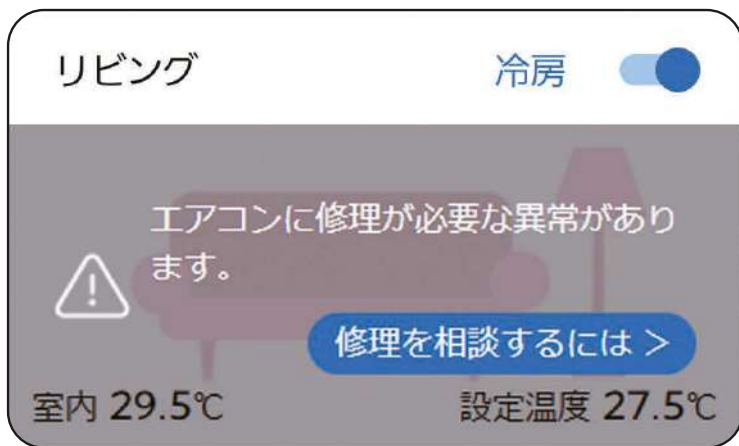

エアコンに異常が発生しています。

修理を相談するには > をタップして表示される内容をご確認いただき、お買い上げの販売店もしくは「三菱電機修理受付センター」の窓口へご相談ください。ご相談の際は、表示されるエラーコード（4桁の数字）をお伝えください。

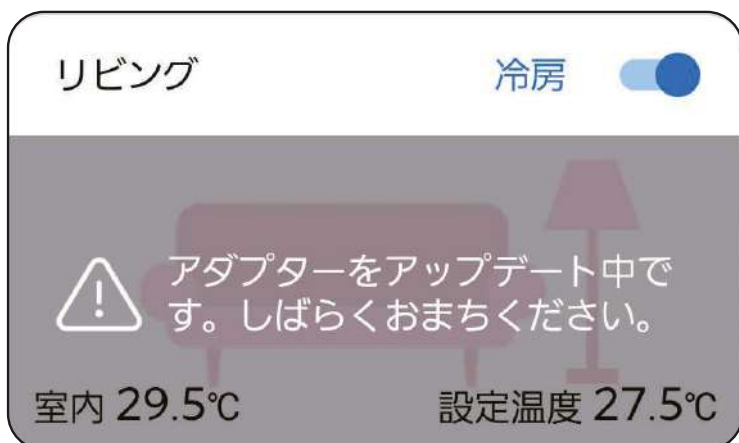

無線 LAN のソフトウェアを更新しています。アップデート中は電源を切らないでください。しばらくしてから操作してください。またスマートフォンから操作する前に、一度リモコンで運転を行ってください。



運転停止状態から自動的に運転を開始する動作がリモコンにより設定されている場合に表示されます。
※高温みまもり、低温みまもりなど。

表示が出ていても通常通りの操作ができます。

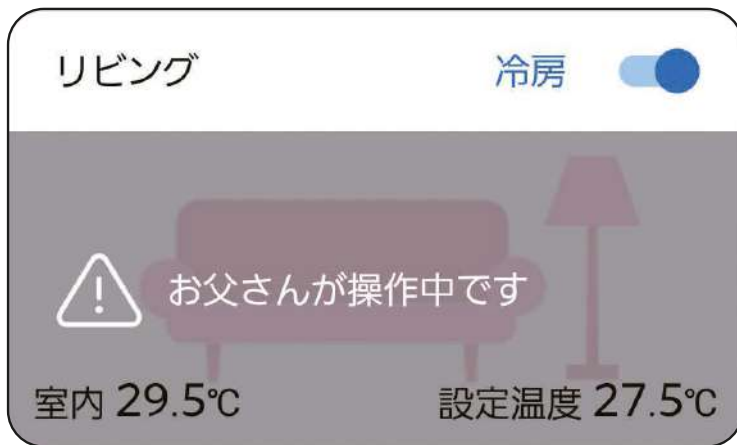

故障ではありません。
他のスマートフォンや音声端末からエアコンを操作しています。同時に操作することはできません。
しばらくしてから操作してください。
(最大 15 分間)

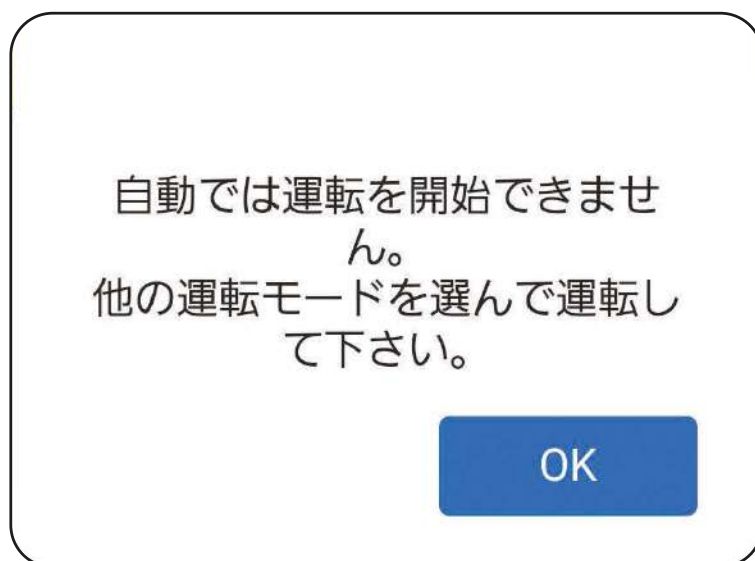

付属のリモコンで「冷房」「除湿」「暖房」「送風」以外の運転を設定している場合、操作ができないことや正しい表示がされないことがあります。
運転モードやリモコンの設定を変更し、再度確認してください。

もくじへ

故障かな?と思ったら

修理を依頼される前に、次の点を確認してください。

故障かな?	原因の確認	対応および回答
無線LANに接続できない エアコンをルーターに接続時、ランプが5回点滅 ※1 合わせて音が5回鳴る	<ul style="list-style-type: none"> ● ルーターの電源は入っていますか? ● 室内機とルーターの距離が離れすぎていませんか? 	<ul style="list-style-type: none"> ■ ルーターの電源を入れてください。 ■ ルーターを室内機に近づけると、通信が改善する場合があります。
	<ul style="list-style-type: none"> ● 「IEEE802.11b/g/n(2.4GHz)」「WPA2™-PSK(AES)」のルーターと接続していますか? 「IEEE802.11n/ac/ax(5.0GHz)」のルーターには接続できません。 	<ul style="list-style-type: none"> ■ 「霧ヶ峰REMOTE」のホームページで、ご使用のルーターが動作確認済みかをご確認ください。
	<ul style="list-style-type: none"> ● 「ボタンで接続する」場合、MAC番号が間違っていないか? 	<ul style="list-style-type: none"> ■ 正しい番号を選択してください。
	<ul style="list-style-type: none"> ● 「スマートフォンで接続する」場合、SSID(ネットワーク)、KEYが間違っていないか? 	<ul style="list-style-type: none"> ■ 正しいSSID、Keyを選択してください。
	<ul style="list-style-type: none"> ● リモコンの「無線機能」から「無線設定状態表示」を選択したあと、室内機のランプ表示で無線の設定状態を確認してください。 ※1 ※2 ● リモコンの「無線機能」から「状態確認」を選んでメッセージを受信してください。 ※3 	<ul style="list-style-type: none"> ■ 「無線設定状態表示一覧表」の内容を確認し、再度ルーターとの接続を行ってください。 ※2 ■ メッセージの内容を確認し、再度ルーターとの接続を行ってください。 ※3
	<ul style="list-style-type: none"> ● エアコンをルーターに接続作業中、「無線機能」を「無線を無効」または「停止」を5秒間長押ししませんでしたか? ※2 ● エアコンをルーターに接続作業中、「無線機能」を「切」、または「停止」を5秒間長押ししませんでしたか? ※3 	<ul style="list-style-type: none"> ■ リモコンの「無線機能」から「無線リセット」を行い、無線機能の再起動を行ってください。 ※2 ■ リモコンから「無線再起動」を行ったあと、再度ルーターとの接続を行ってください。 ※3
「霧ヶ峰REMOTE」アプリでエアコンを登録できない	<ul style="list-style-type: none"> ● NETランプまたはランプ1が消灯していませんか? 無線接続が正常時は点滅しています。 	<ul style="list-style-type: none"> ■ 消灯している場合は「霧ヶ峰REMOTE」のホームページで、ご使用のルーターが動作確認済みかをご確認ください。
	<ul style="list-style-type: none"> ● 「ボタンで接続する」場合、MAC番号が間違っていないか? 	<ul style="list-style-type: none"> ■ 正しい番号を選択してください。
	<ul style="list-style-type: none"> ● リモコンの「無線機能」から「無線設定状態表示」を選んで室内機のランプ表示を確認してください。 ※1 ※2 	<ul style="list-style-type: none"> ■ 「無線設定状態表示」の中からランプ表示と合う状態を確認し、再度ルーターとの接続を行ってください。 ※1 ※2
	<ul style="list-style-type: none"> ● リモコンの「無線機能」から「状態確認」を選んでメッセージを受信してください。 ※3 	<ul style="list-style-type: none"> ■ メッセージの内容を確認し、再度ルーターとの接続を行ってください。 ※3

故障かな？	原因の確認	対応および回答
SSID(ネットワーク)の一覧が表示されない	<ul style="list-style-type: none"> ● ルーターでSSID(ネットワーク)を隠す設定(ステルス設定)やMACアドレスフィルタリング設定をしていませんか？ ● ルーターとの接続に失敗しています。 	<ul style="list-style-type: none"> ■ ルーターの設定をご確認ください。 ■ リモコンから「無線再起動」を行ったあと、再度ルーターとの接続を行ってください。^{※2 ※3} ■ 再度ルーターとの接続を行ってください。^{※4}
エアコンをルーターに接続時、ランプが10回点滅 ^{※1} 合わせて音が10回鳴る ^{※2 ※3}	<ul style="list-style-type: none"> ● 無線機能の起動に失敗しています^{※2 ※3} 	<ul style="list-style-type: none"> ■ リモコンの「無線機能」から「無線を無効」にしたあと、再度リモコンの「無線機能」から「無線を有効」にしてルーターとの接続を行ってください^{※2} ■ エアコンの「無線機能」を「無効」にしたあと、再度エアコンの「無線機能」を「有効」にしてルーターとの接続を行ってください^{※3}
通信が途切れる 通信ができない 「状態取得に失敗しました」と表示される	<ul style="list-style-type: none"> ● 電波干渉により、通信が一時的に不安定になっている可能性があります。 ● 無線機能が「切」または「無線を無効」になっていませんか？^{※2 ※3} 	<ul style="list-style-type: none"> ■ ルーターの本体やアンテナの向きを調整することで改善する場合があります。 ■ 電波を放射する機器とルーターを、お互いに離してください。 ■ リモコンの「無線機能」から「無線リセット」を行い、無線機能の再起動を行ってください。^{※2} ■ リモコンから「無線再起動」を行ってください^{※3}
「無線機能」の「無線設定状態表示」を行い、エアコンのランプが複数回、点滅表示される ^{※1 ※2} または 「無線機能」の「状態確認」で、リモコンに「エアコンの無線機能に不具合が発生しました」とメッセージが表示される ^{※3}	<ul style="list-style-type: none"> ● エアコンをルーターに接続作業中、「無線機能」を「無線を無効」または「停止」を5秒間長押ししませんでしたか？^{※2} ● エアコンをルーターに接続作業中、「無線機能」を「切」、または「停止」を5秒間長押ししませんでしたか？^{※3} ● 無線機能の起動に失敗しています^{※2 ※3} 	<ul style="list-style-type: none"> ■ リモコンの「無線機能」から「無線リセット」を行い、無線機能の再起動を行ってください。^{※2} ■ リモコンから「無線再起動」を行ったあと、再度ルーターとの接続を行ってください。^{※3} ■ リモコンの「無線機能」から「無線を無効」にしたあと、再度リモコンの「無線機能」から「無線を有効」にしてルーターとの接続を行ってください^{※2} ■ エアコンの「無線機能」を「無効」にしたあと、再度エアコンの「無線機能」を「有効」にしてルーターとの接続を行ってください^{※3}

故障かな？	原因の確認	対応および回答
「霧ヶ峰REMOTE」アプリの操作画面の「外気温度」表示が常に「-」と表示される	<ul style="list-style-type: none"> ● ご使用のエアコンにサーミスター(外気温度センサー)が搭載されていますか？ 	<ul style="list-style-type: none"> ■ 室外機にサーミスターが搭載されていない機種では、外気温度は表示されません。エアコンの取扱説明書にある「各部のなまえ」でご確認ください。
「外気温度」表示が「-」と表示されたり、実際の外気温度と大きく異なる温度が表示される	<ul style="list-style-type: none"> ● 運転停止中や送風運転にしていませんか？ ● 運転開始直後ではないですか？ ● お部屋の温度が設定温度近くまで達していませんか？ 	<ul style="list-style-type: none"> ■ 運転の状態によって、室外機が停止している場合には「-」と表示されたり、「外気温度」が更新されず実際とは大きく異なる温度が表示されることがあります。
エアコン停止中に「室温」表示が高く表示される	<ul style="list-style-type: none"> ● リモコンで「内部クリーン運転」を設定していませんか？エアコン停止時にエアコン内部を乾燥させるため、弱暖房を行います。そのため、お部屋の温度が上がることがあります。 	<ul style="list-style-type: none"> ■ 故障ではありません。
エアコンに運転／停止操作が反映されない	<ul style="list-style-type: none"> ● リモコンで「入タイマー」、もしくは「切タイマー」を設定していませんか？リモコンのタイマーを優先するため、操作が反映されないことや、操作内容が変更されることがあります。 	<ul style="list-style-type: none"> ■ リモコンで「入タイマー」、「切タイマー」の予約を解除してください。
自宅モードにならない	<ul style="list-style-type: none"> ● スマートフォンが接続されているネットワーク内に、エアコンは接続されていますか？通信が一時的に不安定になっている可能性があります。 	<ul style="list-style-type: none"> ■ リモコンの「無線機能」から「無線リセット」を行い、無線機能の再起動を行ってください。^{※2} ■ リモコンから「無線再起動」を行ってください。^{※3} ■ スマートフォンのOSがiOS14以降のバージョンの場合は、OSの「設定」から「霧ヶ峰REMOTE」アプリに対し、ローカルネットワークの設定を「有効」にしてください。 iOS16の場合の例:「設定」→「プライバシーとセキュリティ」→「ローカルネットワーク」より「霧ヶ峰REMOTE」に対し、「有効」に設定してください。

無線LAN機能で以上のことをお調べになっても接続できないときは、「お買上げの販売店」か「三菱電機修理窓口」にご連絡ください。

※1 室内機のランプ表示は、エアコンの機種により異なります。詳しくはエアコンの取扱説明書をご確認ください。

※2 無線LANモジュール内蔵タイプで、リモコンに「A.I.ナビ」ボタンがない機種

※3 無線LANモジュール内蔵タイプで、リモコンに「A.I.ナビ」ボタンがある機種

※4 無線LANアダプター(別売)タイプ

E に戻る

F に戻る

もくじへ

無線設定状態表示一覧表 ※対応のエアコン機種のみ

リモコンを使用する機種は、無線LANに接続できなかったときや通信異常が発生したときに、無線機能の「無線設定状態表示」を選択すると、無線LANの設定状態を確認することができます。

<無線設定状態表示の選択>

①～③で「無線設定状態表示」を選択し、④で室内機に信号を送信します。



- ・室内機に信号が送られると、ランプやモニター表示が点灯または点滅して設定状態を知らせます。
- ・設定状態の内容は、下記の「無線設定状態表示一覧表」にてご確認ください。
- ・エアコンの機種によりリモコンのタイプは異なりますが、操作手順は同じです。



<無線設定状態表示一覧表>

リモコン例(MSZ-ZW2223)

ランプ・モニターの表示内容	無線設定状態
5秒間点灯	エアコンとサーバー間は正常に接続されており、宅外モード・自宅モードが操作できる状態です。
10秒間点灯	「宅外操作」が無効になっていますが、エアコンとサーバー間は正常に接続されており、自宅モードでの操作はできる状態です。
4回点滅	無線機能が無効となっています。ルーターと接続する場合は、無線機能を有効にして行ってください。
5回点滅	ルーターとは接続していません。ルーターの電源を確認して、再度ルーターと接続をしてください。
6回点滅	ルーターと通信が正常に行われていません。ご使用のルーターの再起動または、エアコンの無線を無効にしたあと、再度ルーターとの接続をしてください。
7回点滅	エアコンとサーバー間で通信異常が発生しています。ルーターが正常にインターネットに接続されているか確認後、ルーターをエアコンの近くに移動してください。詳細な情報は、本取扱説明書をご確認ください。
10回点滅	無線機能の起動に失敗しています。エアコンの無線機能を無効にしたあと、再度ルーターとの接続をしてください。

- ※ 各表示内容を3回繰り返します。 ※ ルーターとの接続を行う際は、エアコンの取扱説明書をご確認ください。
- ※ 「無線設定モード」の「無線設定状態表示」を行うときは、電源プラグを差し込んでから5分以上経過後に行ってください。5分以内に行くと正しく表示されないことがあります。
- ※ 室内機のランプ表示は、エアコンの機種により異なります。詳しくはエアコンの取扱説明書をご確認ください。

無線 LAN アダプターのランプが点滅したら

無線 LAN アダプター（別売）のランプが点滅したときは、こちらからご確認ください。

MAC-900IF

はこちらから

K

MAC-895IF

はこちらから

L

MAC-884IF
MAC-886IF

はこちらから

M

MAC-888IF

はこちらから

N

当社ホームページ「よくあるご質問FAQ」もご活用ください。

<https://faq01.MitsubishiElectric.co.jp/category/show/298/>

スマートフォンなどからのご確認はこちらから。



無線 LAN モジュール（内蔵）は、エアコンの機種により仕様が異なります。詳しくは各エアコンの取扱説明書をご確認ください。

もくじへ

MAC-900IF

- 「ERR」ランプ(オレンジ)
- 「NET」ランプ(緑)
- 「MODE」ランプ(オレンジ)
- 「UNIT」ランプ(緑)

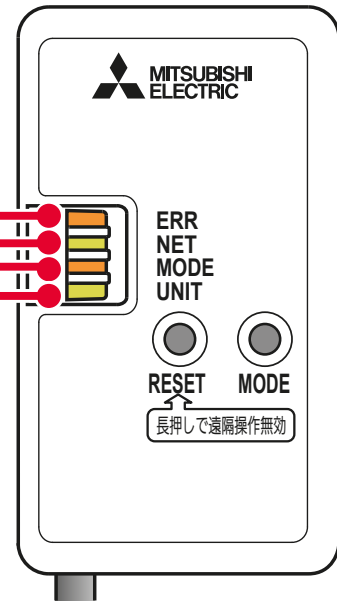

ERR	NET	MODE	UNIT	
消灯	0.5秒間隔で点滅	0.5秒間隔で点滅	消灯	無線LANアダプターのソフトウェアを更新しています。しばらくしてから操作してください。
消灯	5秒間隔で1~2回または0.2~0.5秒間隔で点滅(または消灯)	消灯	消灯または点灯	エアコンとの通信、または接続に異常が発生しています。修理を依頼してください。
5秒間隔で1~3回または0.2~0.5秒間隔で点滅	5秒間隔で1~2回または0.2~0.5秒間隔で点滅	消灯	5秒間隔で1回点滅	無線LANアダプターとサーバー間で通信異常が発生しています。ルーターと接続しているスマートフォンなどが、インターネット接続できるかを確認してください。
消灯	消灯	5秒間隔で1回点滅	5秒間隔で1回点滅	アクセスポイントモードで動作しています。「MODE」ボタンを約7秒間押し、通常モードに戻してください。

ご相談窓口、修理窓口については無線LANアダプター(別売)取扱説明書をご覧ください。

K に戻る

もくじへ

MAC-895IF

■「ERR」ランプ(オレンジ)

■「NET」ランプ(緑)

■「MODE」ランプ(オレンジ)

■「UNIT」ランプ(緑)

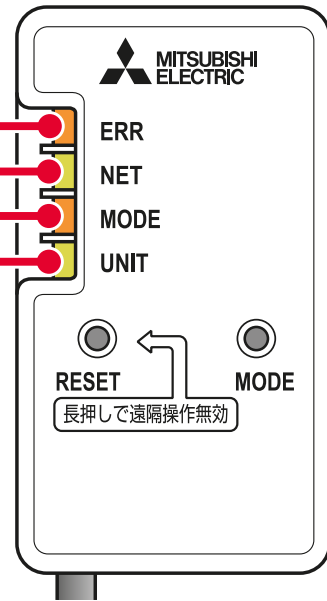

ERR	NET	MODE	UNIT	
消灯	0.5秒間隔で点滅	0.5秒間隔で点滅	消灯	無線LANアダプターのソフトウェアを更新しています。しばらくしてから操作してください。
消灯	5秒間隔で1~2回または0.2~0.5秒間隔で点滅(または消灯)	消灯	消灯または点灯	エアコンとの通信、または接続に異常が発生しています。修理を依頼してください。
5秒間隔で1~3回または0.2~0.5秒間隔で点滅	5秒間隔で1~2回または0.2~0.5秒間隔で点滅	消灯	5秒間隔で1回点滅	無線LANアダプターとサーバー間で通信異常が発生しています。ルーターと接続しているスマートフォンなどが、インターネット接続できるかを確認してください。
消灯	消灯	5秒間隔で1回点滅	5秒間隔で1回点滅	アクセスポイントモードで動作しています。「MODE」ボタンを約7秒間押し、通常モードに戻してください。

ご相談窓口、修理窓口については無線LANアダプター(別売)取扱説明書をご覧ください。

L に戻る

もくじへ

MAC-884IF/MAC-886IF

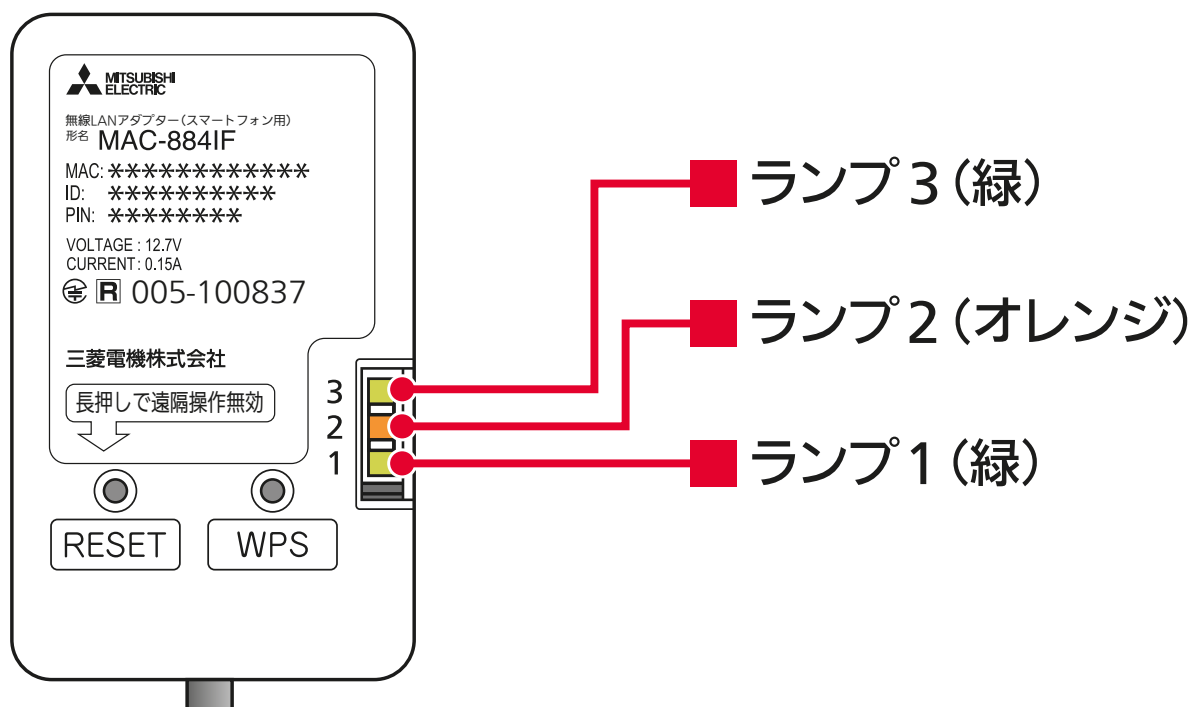

ランプ1	ランプ2	ランプ3	
 0.5秒間隔で点滅	 0.5秒間隔で点滅	 0.5秒間隔で点滅	無線LANアダプターの起動、またはソフトウェアを更新しています。 しばらくしてから操作してください。
 5秒間隔で1回 または2回点滅 (または消灯)	 0.5秒間隔で点滅	 消灯	エアコンとの通信、または接続に異常が発生しています。 修理を依頼してください。
 消灯	 0.5秒間隔で点滅 (または消灯)	 5秒間隔で 1回点滅	無線LANアダプターとサーバー間で通信異常が発生しています。 電波強度を確認してください。

ご相談窓口、修理窓口については無線LANアダプター(別売)取扱説明書をご覧ください。

M に戻る

もくじへ

MAC-888IF

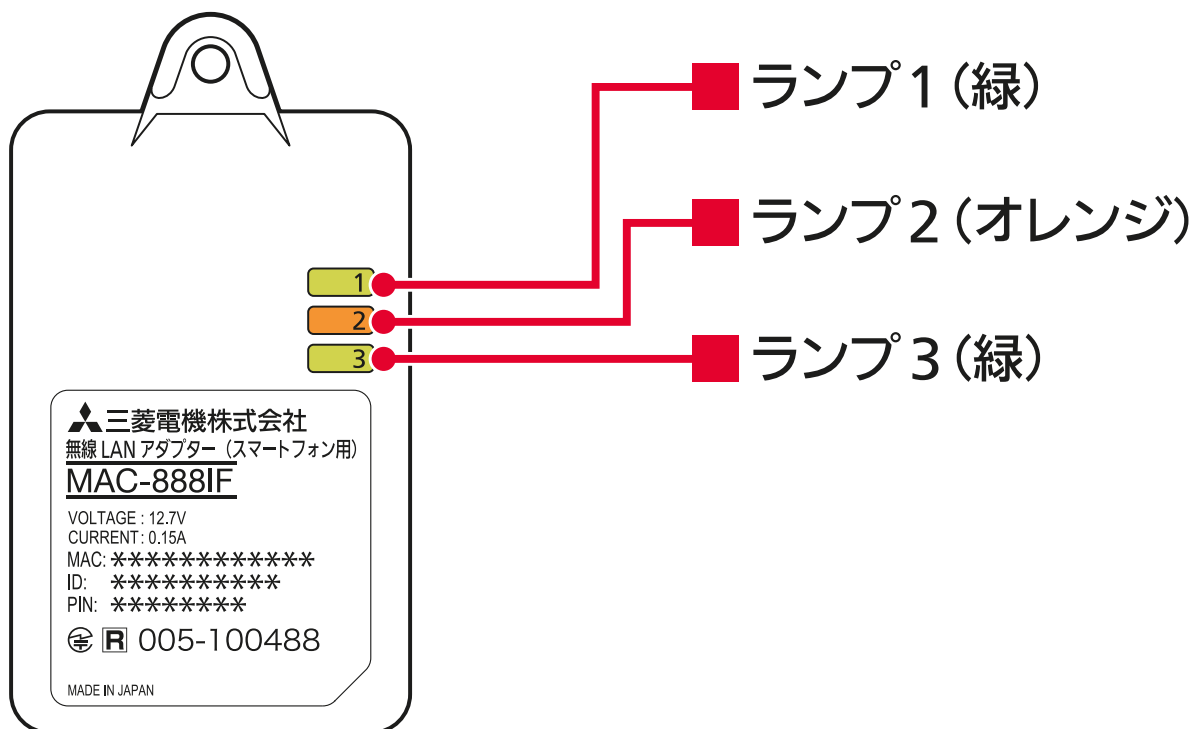

ランプ1	ランプ2	ランプ3	
 0.5秒間隔で点滅	 0.5秒間隔で点滅	 0.5秒間隔で点滅	無線LANアダプターの起動、またはソフトウェアを更新しています。 しばらくしてから操作してください。
 5秒間隔で1回 または2回点滅 (または消灯)	 0.5秒間隔で点滅	 消灯	エアコンとの通信、または接続に異常が発生しています。 修理を依頼してください。
 消灯	 0.5秒間隔で点滅 (または消灯)	 5秒間隔で 1回点滅	無線LANアダプターとサーバー間で通信異常が発生しています。 電波強度を確認してください。

ご相談窓口、修理窓口については無線LANアダプター(別売)取扱説明書をご覧ください。

N に戻る

もくじへ

■ 無線 LAN アダプターのお手入れについて ■

- 無線 LAN アダプター（別売）のお手入れをするときは、安全のため必ずエアコンの電源プラグを抜くか、ブレーカーを切ってください。
- 汚れたら、乾いた柔らかい布で拭き取ってください。汚れが目立つときは、台所用中性洗剤を使用量の目安まで溶かしたぬるま湯を布に含ませて拭き、洗剤が残らないように水拭きしてください。化学ぞうきんの使用は避けてください。
- ベンジン、シンナーなどの有機溶剤、アルコールは絶対に使用しないでください。変形や変色の原因になることがあります。
- 無線 LAN アダプター（別売）に洗剤や殺虫剤などをかけないでください。また、当社指定以外のゴムやビニール、粘着テープなどを長時間接触させないでください。変形・変色・破損等、故障の原因になることがあります。

仕 様

仕様表

■ 無線LANモジュール(内蔵タイプ)

無線通信方式	IEEE802.11b/g/n(2.4GHz)
暗号化方式	WPA2™-PSK(AES)

■ MAC-900IF(別売)

品 名	無線LANアダプター(スマートフォン・スマートスピーカー・HEMS用)
形 名	MAC-900IF
電 源	DC12.7V (エアコンより給電)
消費電力	最大2W
外形寸法	73.5mm(高さ)×41.5mm(幅)×18.5mm(奥行)
質 量 ^{※1}	100g
ケーブル長	1,300mm
無線通信方式	IEEE802.11b/g/n(2.4GHz)
暗号化方式	WPA2™-PSK(AES)

■ MAC-895IF(別売)

品 名	無線LANアダプター(スマートフォン・スマートスピーカー用)
形 名	MAC-895IF
電 源	DC12.7V (エアコンより給電)
消費電力	最大2W
外形寸法	79mm(高さ)×44mm(幅)×18.5mm(奥行)
質 量 ^{※1}	100g
ケーブル長	1,650mm
無線通信方式	IEEE802.11b/g/n(2.4GHz)
暗号化方式	WPA2™-PSK(AES)

※1 室内機への接続線を含む

■ MAC-884IF/MAC-886IF(別売)

品名	無線LANアダプター(スマートフォン用)	
形名	MAC-884IF	MAC-886IF
電源	DC12.7V (エアコンより給電)	
消費電力	最大2W	
外形寸法	82.5mm(高さ)×50mm(幅)×18.5mm(奥行)	
質量※1	105g	63g
ケーブル長	1,650mm	
無線通信方式	IEEE802.11b/g/n(2.4GHz)	
暗号化方式	WPA2™-PSK(AES)	

■ MAC-888IF(別売)

品名	無線LANアダプター(スマートフォン用)	
形名	MAC-888IF	
電源	DC12.7V (エアコンより給電)	
消費電力	最大2W	
外形寸法	88mm(高さ)×49mm(幅)×18.5mm(奥行)	
質量※1	105g	
ケーブル長	1,650mm	
無線通信方式	IEEE802.11b/g/n(2.4GHz)	
暗号化方式	WPA2™-PSK(AES)	

※1 室内機への接続線を含む